

**CENTRO DE ENSINO SUPERIOR DE JUIZ DE FORA
AMANDA DE FREITAS VICTOR LEITE**

A CONSTRUÇÃO DA CELEBRIDADE ANITTA E O FUNK MIDIÁTICO

Juiz de Fora
2018

**CENTRO DE ENSINO SUPERIOR DE JUIZ DE FORA
AMANDA DE FREITAS VICTOR LEITE**

A CONSTRUÇÃO DA CELEBRIDADE ANITTA E O FUNK MIDIÁTICO

Projeto Interdisciplinar apresentado junto ao Curso de Tecnologia em Design de Moda do Centro de Ensino Superior de Juiz de Fora, como requisito parcial para conclusão de curso.

Linha de Pesquisa: Roupas memória.

Orientadora: Profa. Me. Fabiana Alvim Ballesteros.

Juiz de Fora
2018

FOLHA DE APROVAÇÃO

LEITE, Amanda de Freitas Victor. **A Construção da celebridade Anitta e o funk midiático**. Projeto Interdisciplinar, apresentado como requisito parcial à conclusão do curso de Tecnologia em Design de Moda, do Centro de Ensino Superior de Juiz de Fora, realizado no 1º semestre de 2018.

:

BANCA EXAMINADORA

Profa. Me. Fabiana Alvim Ballesteros
Orientadora – CES/JF

Profa. Esp. Raquel Salgado Carneiro
Membro convidada 1 – CES/JF

Profa. Me. Letícia de Sá Nogueira
Membro convidada 2 – CES/JF

Examinado(a) em: ____/____/____.

AGRADECIMENTOS

A Deus, pelo cuidado e carinho todos os dias nesta caminhada.

Aos meus pais, que lutaram junto comigo para que este sonho torna-se realidade.

Aos professores que acreditaram em minha capacidade e superação ao longo de todos os períodos da faculdade.

Aos amigos e colegas, que me deram força diretamente e indiretamente para a conquista deste sonho.

RESUMO

LEITE, Amanda de Freitas Victor. **A construção da celebridade Anitta e o funk midiático**. 60. f. Trabalho de Conclusão de Curso (Tecnologia em Design de Moda). Centro de Ensino Superior de Juiz de Fora, Juiz de Fora, 2018.

Esta pesquisa é resultado do Trabalho de Conclusão do Curso Tecnólogo em Design de Moda, na linha de pesquisa Roupas e Memória, com o objetivo de desenvolver uma coleção de figurinos cênicos femininos a partir das temáticas: A construção da celebridade Anitta e o funk midiático. Iniciando a carreira em 2009, a cantora pesquisada, batizada como Larissa de Macedo Machado, vivenciou sua rápida ascensão após o lançamento de um vídeo no canal do Youtube, assinando posteriormente um contrato com uma das produtoras mais famosas da época no Brasil, a Furacão 2000. Durante sua construção como celebridade, ela utiliza três tipos de performances estratégicas para seu marketing pessoal que serão exibidas em detalhes mais adiante. Já o funk, originado dos Estados Unidos no final da década de 1960, possuiu duas fases em mídias gerais, entre elas: A glamourização e a demonização. No texto, serão apresentados fatos reais do estilo musical nos meios de comunicações, ora de forma negativa ora positiva. A partir das temáticas buscaremos apresentar a influência percebida entre ambos pelos meios de divulgações de informações midiáticas. A coleção trará a criação sobre referências estéticas de cinco clipes da cantora Anitta com o estilo musical do funk, entre eles: Show das poderosas, Vai malandra, Bang, Meiga e abusada e Indecente, onde tendências para o verão 2018-19 pontuarão o clima da coleção.

Palavras-chave: Funk. Anitta. Mídia. Design de Moda.

ABSTRACT

This research is the result of the Work of Completion of the Technologist Course in Fashion Design, in the research line Clothes Memory, with the objective of developing a collection of feminine scenic costumes from the themes: The construction of the celebrity Anitta and the funk media. Starting her career in 2009, the searched singer, named Larissa de Macedo Machado, she has experienced her rapid rise after launching a video on the Youtube channel, later signing a contract with one of the most famous producers of the time in Brazil, Hurricane 2000. During its construction as a celebrity, she uses three types of strategic performances for her personal marketing that will be displayed in detail later. Funk, which originated in the United States in the late 1960s, had two phases in general media, among them: the glamourization and demonization. In the text, real events of the musical style are going to be presented in the media, sometimes in a negative and sometimes positive way. Based on the themes addressed, we will try to present the perceived influence of both by means of dissemination of media information. The collection is going to feature the aesthetic references of five clips of singer Anitta with the musical style of funk, among them: Show of the powerful, Vai malandra, Bang, Meiga and Abused, Indecent, where tendencies for summer 2018-19 are going to score the climate collection.

Keywords: Fashion Design. Media. Anitta. Funk.

LISTA DE TABELAS

TABELA 1 -	Parâmetro de Produtos	31
TABELA 2 -	Ficha técnica 01 A.....	39
TABELA 3 -	Ficha técnica 01 B.....	40
TABELA 4 -	Tabela de custos 01 A.....	41
TABELA 5 -	Tabela de custos 01 B	41
TABELA 6 -	Ficha técnica 02 A.....	43
TABELA 7 -	Ficha técnica 02 B.....	44
TABELA 8 -	Tabela de custos 02 A.....	45
TABELA 9 -	Tabela de custos 02 B	45
TABELA 10 -	Ficha técnica 03 A.....	47
TABELA 11 -	Tabela de custos 03 A	48
TABELA 12 -	Ficha técnica 04 A.....	50
TABELA 13 -	Tabela de custos 04 A	51
TABELA 14 -	Ficha técnica 05 A.....	53
TABELA 15 -	Tabela de custos 05 A	54

LISTA DE ILUSTRAÇÕES

FIGURA 1 -	Logotipo da marca Naue	24
FIGURA 2 -	Prancha referencial	26
FIGURA 3 -	Fluxograma.....	27
FIGURA 4 -	Matriz referencial.....	30
FIGURA 5 -	Cartela de tendências.....	32
FIGURA 6 -	Cartela de cores.....	33
FIGURA 7 -	Cartela de tecidos.....	34
FIGURA 8 -	Design de superfície têxtil.....	35
FIGURA 9 -	Painel de croquis da coleção.....	36
FIGURA 10-	Croqui família Meiga e Abusada	38
FIGURA 11-	Croqui família Show das Poderosas	42
FIGURA 12-	Croqui família Bang	46
FIGURA 13-	Croqui família Vai Malandra	49
FIGURA 14-	Croqui família Indecente	52

SUMÁRIO

1	INTRODUÇÃO	9
2	A CONSTRUÇÃO DA CELEBRIDADE ANITTA	10
2.1	PERFORMANCES DE AUTENTICIDADES.....	11
2.2	PERFORMANCES DE CONDUTA DO GÊNERO FEMININO.....	14
2.3	PERFORMANCES MUDIÁTICAS	16
3	O FUNK MUDIÁTICO	17
3.1	DEMONIZAÇÃO DO FUNK	17
3.1.1	Os bailes funks	17
3.1.2	O estilo musical do funk	20
3.2	GLAMOURIZAÇÃO DO FUNK	21
4	O ENCONTRO MUDIÁTICO ENTRE ANITTA E O FUNK	22
5	MARCA NAUE	24
6	ELEMENTOS TÉCNICOS DA COLEÇÃO	25
6.1	BRIEFING	25
6.2	MATRIZ REFERENCIAL.....	28
6.3	CROQUIS E SEUS COMPLEMENTOS.....	37
7	CONSIDERAÇÕES FINAIS	55
	REFERÊNCIAS	57

1 INTRODUÇÃO

O presente trabalho é fruto do desenvolvimento de uma coleção de vestuários femininos que será apresentada ao desfile Sonhos e Devaneios da Instituição Centro de Ensino Superior de Juiz de Fora. A pesquisa é parte integrante do trabalho de Conclusão do Curso Tecnólogo em Design de Moda e baseia-se no método de interseção. A metodologia usada para o projeto é uma pesquisa bibliográfica através de livro, artigos acadêmicos, vídeos, sites e entrevistas.

As temáticas escolhidas para a elaboração da coleção são: A construção da celebridade Anitta e o funk midiático. Os temas foram escolhidos de acordo com o segmento da marca Naue, desenvolvida ao longo do curso com a proposta de criar looks conceituais, assim como os figurinos cênicos para palco e demais mídias digitais.

Na primeira seção, iremos abordar um pouco sobre a biografia de Larissa de Macedo Machado que hoje é conhecida como Anitta. Além disto, serão incluídos alguns exemplos de performances que a cantora utiliza em sua construção como celebridade, entre eles: As performances de autenticidades, performances de condutas do gênero feminino e as performances midiáticas.

Na segunda seção, falaremos sobre o funk midiático, abordando dados de acontecimentos que foram noticiados e relacionados ao estilo musical do funk, através dos meios de comunicações de massa. O texto abordará duas fases musicais do funk: A glamourização e a demonização. Na glamourização, o estilo musical é reconhecido como parte da cultura brasileira e a chegada do funk Melody é bem vista pela sociedade e mídias gerais. Na demonização do estilo musical nas mídias gerais, o funk foi o responsabilizado por diversos acontecimentos negativos como a morte de Tim Lopes durante uma reportagem sobre o tráfico de drogas e o abuso sexual de menores de idade, no baile funk da Vila Cruzeiro, do Rio de Janeiro.

O problema proposto durante a pesquisa consiste na abordagem do figurino cênico para o universo musical do funk, relacionando-o com uma celebridade midiática conhecida como Anitta. A solução poderá ser encontrada diante da produção de uma coleção de moda inspirada em cinco clipes da cantora Anitta, entre eles: **Show das poderosas, Meiga e abusada, Indecente, Vai malandra e**

Bang. A razão da escolha das referências deverá ser encontrada na interseção dos temas, já que a celebridade Anitta e o funk estão inseridos nos meios midiáticos.

2 A CONSTRUÇÃO DA CELEBRIDADE ANITTA

Anitta nasceu como Larissa de Macedo Machado no dia 30 de Março de 1993, em Honório Gurgel, no Rio de Janeiro. Persistente em suas metas para o estrelato musical, ela fazia shows gratuitamente em vários locais da região com seu irmão Renan, que era DJ. De acordo com ela, para atingir o sucesso, é preciso, muitas vezes, ter humildade e paciência: “As pessoas querem chegar longe, mas não querem se sujeitar a começar de baixo” (ANITTA..., 2017, p.29).

Aos 16 anos, Larissa fez um curso Técnico em Administração que a ajuda, através de seus aprendizados, a gerenciar sua carreira. Além disto, as aulas de inglês e dança também foram proveitosas para seu trabalho performático (ANITTA..., 2017).

Em 2009, ela gravou um vídeo cantando a música Soltinha, de Priscila Nocetti. O vídeo caseiro, de qualidade inferior, chamou a atenção de Renato Azevedo, produtor da Furacão 2000. Ele foi o responsável por lançar grandes nomes do funk como Valesca Popozuda e Naldo Benny. Mais tarde, Renato, conhecido como Batutinha, enviou um e-mail no canal do Youtube da funkeira convidando-a para um teste, porém ela acreditava se tratar de uma brincadeira de mal gosto. Com a finalização do estágio, os ensaios iniciaram com um contrato de permanência na Furacão 2000, assinado por Larissa (ANITTA..., 2017).

O desejo de crescer profissionalmente fez nascer o nome artístico (Anita) inspirado na personagem título da minissérie *Presença de Anita* da Rede Globo. Segundo a artista, a protagonista era “sexy sem ser vulgar”. Por este motivo, este trabalho tem o objetivo de analisar alguns meios que a artista utiliza para sua construção de uma personagem (ANITTA..., 2017).

2.1 PERFORMANCES DE AUTENTICIDADES

Tatiana Costa (2013) sugere que Anitta esteja inserida em uma “cultura terapêutica”¹ uma vez que a cantora utiliza do discurso de autenticidade com a finalidade de conquistar o reconhecimento e aceitação do seu público:

Observa-se que a autenticidade é um valor central correlacionado à figura de Anitta. Indagada sobre o que é, afinal, ser poderosa, a cantora responde de prontidão: ser quem você é e obter respeito por isso. [...] Ao mesmo tempo, há uma série de prescrições marcando o que deveria constitui-la, o que revela a necessidade de uma performance de autenticidade para a obtenção de reconhecimento e aprovação social (COSTA, 2013, p.6).

Anitta compunha suas próprias músicas no início de sua carreira. Segundo ela, as canções foram baseadas em fatos reais de sua vida. Com isto, a cantora traz valor para sua personagem, pois cria-se um relacionamento muito forte com os fãs (COSTA, 2013). Conforme Márcia Cristina Pimentel (2005), as manifestações da vida íntima de uma celebridade² idealizam o seu mito:

Os enfoques de tais narrativas sobre a intimidade, banalidades e vida cotidiana do indivíduo parecem enquadrá-lo na mesma perspectiva dos personagens de folhetins. São, principalmente, os ‘produtos’ de subjetividade da ‘celebridade’ – como o casamento, a gravidez, a briga, a moral, a personalidade, a paquera, o estilo de vida, as festas, etc. – que vão construindo, ‘capítulo a capítulo’, o seu mito, a sua lenda. (PIMENTEL, 2005, p.195 e 196).

Outro fato importante é a sinceridade de Anitta, que foi uma característica mencionada nas mídias gerais. Ao divulgar seus pontos de vista, a artista acaba trazendo um poder sobre sua imagem, para palpar e orientar seu público em uma

¹ A autora Tatiana Costa define como “cultura terapêutica” a valorização da autoestima e a busca pela subjetividade autêntica. Cf. COSTA, Tatiana. **O Show das poderosas: Anitta e a performance do sucesso feminino**. Rio de Janeiro: Anais do Congresso dos estudantes de Pós-graduação em Comunicação VI, 2013, p.6. Disponível em: <http://www.coneco.uff.br/sites/default/files/institucional/o_show_das_poderosas_anitta_e_a_performance_do_sucesso_feminino.pdf>. Acesso em: 04 fev 2018.

² A palavra celebridade virou termo recorrente para indicar indivíduos que se transformam em algo privilegiado na mídia. Cf. PIMENTEL, Márcia Cristina. **A construção da celebridade midiática**. Rio de Janeiro: Revista Contemporânea, n 4, 2005, p.194. Disponível em: <http://www.contemporanea.uerj.br/pdf/ed_04/contemporanea_n04_completa.pdf>. Acesso em: 03 de fev 2018.

busca da autoestima (COSTA, 2013). Na entrevista que a cantora concedeu a Marília Gabriela, para o programa *De frente com Gabi*, percebemos que Anitta afirma esse discurso:

[...] eles sabem que eu sou muito sincera, eu tive até que aprender a podar, porque quando você ganha uma proporção muito grande [...] tem coisas que as pessoas aumentam o que você falou, usam uma coisa de outra forma, cê é queimado né? Eu tive que aprender a lidar com isto, porque eu sou sincera demais, eu falo a verdade mesmo³... (DAMOUS, 2013, 12 min36s-13min12s).

É importante saber que o fato dela estar no meio midiático, requer uma manutenção constante de sua personagem de acordo com a aceitação de seu público (PIMENTEL, 2005). Seus dois sentidos são: a máscara que encarna a personagem e a sujeita que possui presença original e individual⁴. Comprovando isto, Antônio da Costa Ciampa (1984, p. 60) diz que “o autor se oculta através do personagem.”

As mídias de divulgações podem criar vários padrões de reconhecimentos porque: “como oferece vários estereótipos, possibilita a articulação de inúmeros padrões de reconhecimento, inserindo, assim, em sua lógica as diversas possibilidades de ser num mundo não-tradicional” (PIMENTEL, 2005, p. 196).

Um exemplo dessas diversas possibilidades de personagens para alcançar outros públicos, foi a retirada da sigla MC em seu nome, quando ela passou a trabalhar com a empresária Kamilla Fialho, já que a sigla poderia impedi-la de se realçar entre um público-alvo maior. Efetivamente, Anitta começou a compor outras características para a sua personagem na busca de atingir outra audiência (COSTA, 2013).

Outro exemplo é que a artista, em uma performance ocorrida em Março, no Rio de Janeiro⁵, dançou com um dançarino de forma muito sensual. Com

³ ANITTA NO PROGRAMA "DE FRENTE COM GABI" (COMPLETO) 28.07.13. Eduardo Damos. **Youtube**. 31 jul. 2013. (12min36s-13min12s). Disponível em: <<https://www.youtube.com/watch?v=DVP7mtVljk0&t=772s>>. Acesso em: 28 fev. 2018.

⁴ De acordo com Márcia Cristina Pimentel, um personagem possui dois sentidos: a máscara fictícia e a pessoa real que domina o protagonista. Cf. PIMENTEL, Márcia Cristina. **A construção da celebridade midiática**. Rio de Janeiro: Revista Contemporânea, n 4, 2005, p.196 e 197. Disponível em:

<http://www.contemporanea.uerj.br/pdf/ed_04/contemporanea_n04_completa.pdf>. Acesso em: 03 de fev 2018.

⁵ ANITTA PRETIN AO VIVO DANÇA SENSUAL. **Tvnoisfama**. Youtube. 4 mai. 2014. (2min41s). Disponível em: <https://www.youtube.com/watch?v=w_UXO8Xs-ng>. Acesso em: 01 mar. 2018.

repercussão muito negativa, no show seguinte a cantora tratou logo de dançar longe do bailarino. Nisto, percebemos que há uma preocupação da aceitação do público nas atitudes de sua personagem (COSTA, 2013). Isto ocorre, devido ao fato, da criação desta personagem estar na mídia onde o público lhe dá valores positivos ou negativos, cabendo a ela uma aceitação ou negação daquela imagem que lhe está sendo oferecida: “Na mira do público e da mídia, o comportamento do indivíduo exposto será alvo de avaliações valorativas, que o enquadrarão em parâmetros materiais, físicos e morais de virtude ou vício” (PIMENTEL, 2005, p. 2). Além disto, Márcia Cristina Pimentel (2005) declara que um papel de personagem correto são favoráveis na construção da celebridade:

Os papéis de “fisicamente belo e/ou moralmente bom” são mais propícios à construção da ‘celebridade’ [...] Isto porque os papéis [...] tenderão a sofrer, por parte do ator, maior resistência de identificação pessoal com tais atributos, pelo fato de serem poucos aceitáveis no mundo da vida (PIMENTEL, 2005, p.194).

Durante a programação Amor & Sexo⁶, a apresentadora Fernanda Lima perguntou para a cantora Anitta quanto custa ficar bonita. Rapidamente, de forma bem humorada e espontânea, ela responde que no caso dela, eram milhões. Acrescentou ainda os elogios de seu pai para sua beleza, que para ela, são devidas suas inúmeras plásticas⁷ (AMOR&SEXO, 2017). Outra curiosidade de um fato ocorrido em uma programação com Anitta, aconteceu na Record, no Programa da Sabrina⁸. Em descontrações dos participantes, incluindo Sabrina Sato e Nego do Borel, o cantor perguntou para a artista quantos dias, a cantora já havia ficado sem tomar banho. Anitta respondeu que no clipe Sim ou não, ela ficou dois dias e meio sem se banhar por conta do tempo. Devido sua forma natural, Anitta arranca risadas

⁶ Amor & Sexo é um programa de televisão brasileiro, transmitido pela rede Globo comandado pela apresentadora Fernanda Lima. O programa tem o objetivo de entreter o público com convidados e banda, além de falar sobre sexualidade e relacionamento. FÓRUM ATELEVISÃO. **Amor e Sexo | T10 [Globo]**. Disponível em: < <https://forum.atelevisao.com/topic/6176-amor-e-sexo-t10-globo/> >. Acesso em: 13 mai. 2018.

⁷ ANITTA FALA SOBRE PLÁSTICAS E PROCEDIMENTOS ESTÉTICOS. Amor & Sexo. **Globo Play**. 9 mar. 2017. (3min). Disponível em: < <https://globoplay.globo.com/v/5713113/> > Acesso em: 13 mai. 2018.

⁸ O Programa da Sabrina é uma programação de televisão, transmitido pela rede Record, comandado pela apresentadora Sabrina Sato aos Sábados à partir das 22h15. O programa tem o objetivo de divertir o público com músicas, histórias reais, participação de famosos, entrevistas emocionantes, quadros imperdíveis e viagens encantadoras. PROGRAMA DA SABRINA. **Saiba mais sobre o Programa da Sabrina**. Disponível em: < <http://entretenimento.r7.com/programa-da-sabrina/saiba-mais-sobre-o-programa-da-sabrina-20022018> >. Acesso em: 13 mai. 2018.

em programas de grandes audiências como citado anteriormente⁹ (TIRO DA ANITTA, 2018).

2.2 PERFORMANCES DE CONDOTA DO GÊNERO FEMININO

Antigamente, o que se predominava eram mulheres que colocavam romantismo em suas letras, como Sandy. Hoje, o que predomina são mulheres com personalidade forte. A nova fase tem influência do pop internacional, Beyoncé e Rihanna são grandes exemplos de força e atitude das mulheres em suas músicas. Anitta nunca escondeu sua inspiração em mulheres como estas artistas. Sempre foi muito clara, e nunca ocultou sua vontade de ficar conhecida mundialmente. Certamente, seu entusiasmo frente aos modelos de celebridades midiáticas, a motivou-se a engajar em um modelo de mulher forte que poderia ajudá-la a se realçar no mundo das celebridades (COSTA, 2013).

De acordo com Renata Pallotini (1989, p. 5), um personagem é aquele que é capaz de recriar particularidades de uma pessoa ou de vários indivíduos: “Personagem seria, isso sim, a imitação e por tanto a recriação dos traços fundamentais de pessoa ou pessoas, traços selecionados pelo poeta segundo seus próprios critérios”.

Anitta é apontada como mulher de expressões fortes no mercado musical. A figura divulga em suas músicas o poder feminino, a autenticidade e a autoestima. Além disto, ela se afasta de manifestações de liberdade sexual, como Valeska Popozuda e Tati-quebra-barraco. Suas músicas têm, geralmente, assuntos relacionados à dominação e submissão dos homens e às mulheres no controle, como: Meiga e abusada, Menina má e Show das poderosas (COSTA, 2013).

Refrões como “Eu posso conquistar tudo que eu quero, mas foi tão fácil pra te controlar, com jeito de menina brincalhona, a fórmula perfeita pra poder te comandar”¹⁰ mostram um protótipo de feminilidade com delicadeza, mas que utiliza

⁹ ANITTA CONTA QUANTOS DIAS JÁ FICOU SEM TOMAR BANHO | PROGRAMA DA SABRINA. Tiro da Anitta. **Youtube**. 24 fev. 2018. (31s). Disponível em: <<https://www.youtube.com/watch?v=jTDmAeVpbUE>>. Acesso em: 14 mai. 2018.

¹⁰ MEIGA E ABUSADA (CLÍPE OFICIAL) – ANITTA. Anitta. **Youtube**. 18 dez. 2012. (3min50s). Disponível em: <<https://www.youtube.com/watch?v=IBI4O2exar4>>. Acesso em: 30 fev. 2018.

o poder para alcançar o que deseja. O refrão: “Prepara que agora é a hora do show das poderosas [...] se não tá mais a vontade sai por onde entrei quando começo a dançar eu te enlouqueço, eu sei meu exército é pesado a gente tem poder”¹¹ também é um exemplo do discurso de autoridade feminina (COSTA, 2013).

No clipe *Menina má*¹², o vídeo começa com sua infância, onde é humilhada por seu amado. Mais velha, ela decide se vingar amarrando-o em uma cadeira, enquanto beija e sensualiza com outro rapaz. Trechos como: “[...] eu vou provocar vou descer, vou instigar, me pede beijo, eu desejo, não vou beijar, pode sonhar, sou uma menina má.” É fácil perceber que Anitta se apresenta como uma vencedora de uma guerra entre sexos em seus discursos e performances. O fato é percebido, através da letra e das imagens inseridas no clipe, pois ela se apresenta bem produzida, enquanto o rapaz está suado e com graxa, sofrendo. O cenário ocorre em um local totalmente masculino, que é uma oficina (COSTA, 2013).

Em entrevista à sua gravadora, a cantora explica que o nome Show das Poderosas foi refletido sobre uma perspectiva de marketing. Para ela, as pessoas viriam na sua apresentação com a ideia de que estavam indo em um show de mulheres poderosas (COSTA, 2013):

Porque eu queria um impacto. Quando fosse rolar o meu show, ter isto de ‘vai acontecer o show das poderosas ali’, das mulheres. Já foi pensado para fazer esse marketing, para as pessoas pensarem: ‘ah, vou lá no show das poderosas’ (COSTA, 2013, p. 3).

Em uma apresentação no Villa Mix Festival, localizado no Rio de Janeiro, Anitta fez um discurso eloquente em relação ao tema feminino. No local, ela apresentou aos expectadores um acontecimento com um contato íntimo que lhe deu queixas sobre sua sensualidade:

Uma vez eu peguei um cara que falou assim pra mim: ‘Se tu fosse minha mulher, a primeira coisa que ia mudar é se rebolar aí na frente dos outros que ia acabar’. Aí eu falei, ‘ah, entendi, pra me pegar é legal; pra ser tua

¹¹ SHOW DAS PODEROSAS (CLIQUE OFICIAL) – ANITTA. Warner Music Brasil. **Youtube**. 19 abr. 2013. (2min54s). Disponível em: <<https://www.youtube.com/watch?v=FGViL3CYRwg>>. Acesso em: 30 fev. 2018.

¹² ANITTA – MENINA MÁ (VIDEOCLIQUE OFICIAL). Mais up produtora. **Youtube**. 9 mar. 2012. (4 min26s). Disponível em: <<https://www.youtube.com/watch?v=2IsE4U636yQ>>. Acesso em: 31 fev. 2018.

mulher não dá'. Hipocrisia é que não dá, sabe por quê? Eu prefiro ficar sozinha do que ser subordinada¹³ (ANITTERS, 2016, 0min40s-1min51s).

2.3 PERFORMANCES MIDIÁTICAS

De acordo com Bruno Ávila¹⁴, o clipe Paradinha possui uma estratégia muito interessante. O vídeo ocorreu em um supermercado, local onde se encontra em todos os lugares do mundo, todos se familiarizam. Suas danças e roupas sensuais também fazem parte de um marketing. Gravado em Las Vegas, Anitta usou dançarinas com estereótipos diversificados como uma senhora e uma criança. Com isto, ela transmite a mensagem de que sua música é para ser ouvida e dançada por todos¹⁵ (ÁVILA, 2017).

O show conhecido como Show das Poderosinhas¹⁶, ocorrido ao vivo, pelo Multishow, demonstra uma super produção da cantora. Com figurinos, cores e coreografias bem marcadas, Anitta foi tratada como diva do pop por Dani Monteiro¹⁷. Com objetivo de assemelhar pop nacional do pop mundial, Anitta cantou diversas músicas internacionais. Depois do clipe Bang, ela mostrou com quais padrões do pop estaria conversando. Podemos afirmar uma performance do “global” na performance da artista (SILVA, 2017).

No dia 19 de Novembro de 2014, em Chá de Alice, observamos a cantora na cultura funk carioca. Com improvisos, a artista se apresenta sensualmente e com

¹³ ANITTA NO VILLA MIX - EU PREFIRO FICAR SOZINHA DO QUE SER SUBORDINADA. Baixada Anitters. **Youtube**. 14 nov. 2016. (1 min51s). Disponível em: <<https://www.youtube.com/watch?v=9FbflLg8wzA>> Acesso em: 26 fev. 2018.

¹⁴ Bruno Ávila é um publicitário e mestre em Marketing Digital pela Fundação Getúlio Vargas. BRUNO ÁVILA. **Descrição**. Disponível em: < <https://www.youtube.com/user/brunoavila/about> >. Acesso em: 27 fev. 2018.

¹⁵ MARKETING OCULTO NO CLIPE PARADINHA DE ANITTA!. Superlive com Bruno Ávila. **Youtube**. 7 jun. 2017. (11min38s). Disponível em: <<https://www.youtube.com/watch?v=-PxBqWwNom8&t=12s>> Acesso em: 27 fev 2018.

¹⁶ ANITTA SHOW DAS PODEROSINHAS AO VIVO SHOW COMPLETO. Fagner Harry. **Youtube**. 9 fev. 2016. (1h08min51s). Disponível em: <<https://www.youtube.com/watch?v=-n7nBnLogaE&t=3s>>. Acesso em: 27 fev 2018.

¹⁷ Dani Monteiro é uma atleta amante de esportes radicais, foi repórter de programas consagrados como Esporte Espetacular, Mais Você e Vídeo Show além de ter estrelado o programa do Multishow, é palestrante e empreendedora.

elementos cenográficos¹⁸. Houve troca de figurinos com teatralizações usufruindo das canções. Novamente, com canções do pop, ela se divide com o funk. Pode-se dizer que muitos espectadores estão presentes para assistir às suas performances e aproveitar a noite (SILVA, 2017).

O dia 20 de Abril de 2014, Anitta esteve presente no programa Domingão do Faustão. Inserida em um contexto midiático, por ser uma emissora consolidada, houve estratégias de apresentações de seu produto. Além do figurino, sua coreografia ganha centralidade. Seu comportamento é de uma celebridade midiática ao participar de um quadro de intimidade do programa. O todo estava em perfeito equilíbrio, finalizando uma performance impecavelmente midiática (SILVA, 2017).

3 O FUNK MIDIÁTICO

A mídia possui influência, capaz de transformar uma notícia em negativo ou positivo sobre um equivalente tema. De um veículo ao outro, cada um possui a sua forma de enxergar e descrever um fato ocorrido que será noticiado. A violência relacionada ao funk, por exemplo, é um relato muito divulgado em jornais, e o estilo musical é visto e interpretado, muitas vezes, de maneiras opostas, ora de forma negativa, ora na forma glamourizada midiaticamente (HERSCHMANN, Micael). Portanto, ao longo do texto, serão apresentadas algumas formas em que o funk é apresentado nos meios de comunicação em geral.

3.1 DEMONIZAÇÃO DO FUNK

3.1.1 Os bailes funks

Os jovens funkeiros condenam a música como algo relevante, pois através dela há possibilidades de manifestar suas frustrações. Eles indicam os confrontos do dia-a-dia encarados por uma população menos favorecida, sócio e economicamente assim identificada. Dentre os conflitos estão a veracidade dos morros, favelas e

¹⁸ ANITTA - BABY ONE MORE TIME / MENINA MÁ @ CHÁ DA ALICE 5 ANOS (VÍDEO OFICIAL) - PHEENO TV. SitePheenoTV. **Youtube**. 19 ago. 2014. (3min52s). Disponível em: <<https://www.youtube.com/watch?v=jJIMnSGTOQ8&list=RDC3dHLpljyc8&index=2>>. Acesso em: 27 fev. 2018.

subúrbios, a insegurança e a falta de logística dos meios de transporte coletivos, o racismo, as punições e as intervenções policiais (HERSCHMANN, Micael).

Um exemplo de noticiário midiático onde o funk carioca¹⁹ ganhou destaque nas mídias aconteceu no dia 18 de Outubro de 1992, em ocasião do primeiro arrastão na praia do Arpoador, na cidade do Rio de Janeiro. O transtorno de ampla dimensão aterrorizou à ordem urbana e entre os títulos diversos presentes nas manchetes que pronunciavam os arrastões cariocas estão: “Arrastão leva terror às praias”, “Arrastão provoca pânico em Copacabana e Ipanema” e dentre outras denominações. A imprensa, então, acusou o funk como o causador pela postura dos jovens presentes no ocorrido:

Nos últimos três anos, mais de 50 jovens morreram em combates de funkeiros. Centenas ficaram feridos. O mundo funk agasalha em seu espaço paus, pedras e armas de fogo. Grupos de jovens em busca de divertimento espalham muito mais terror do que alegria. Transformou-se num ritual de vida ou morte [...] Não há distinção entre funk e tráfico de drogas no Rio. A maioria dos funkeiros não é vinculada ao tráfico, mas se divide, filosoficamente entre o Comando Vermelho e o Terceiro Comando, e vê como heróis os líderes do crime organizado (MAGALHÃES, 2007 apud O Globo, 2002).

As grandes evidências dos ocorridos nos noticiários, estimularam as mídias para os bailes funks serem vistos de forma agressiva, ao invés de um entretenimento. Em virtude disto, os eventos foram impedidos de acontecer e assim uma campanha chamada Anti Funk²⁰ foi disseminada (MATOS, 2008). Com a proibição dos bailes, os espetáculos de funk eram realizados em subúrbios cariocas, onde jovens da classe média se encontravam para curtir o batidão (MAGALHÃES, 2007).

O poder público com o objetivo de regularizar, controlar e gerenciar os bailes originou projetos para transformar a imagem do funk diante da sociedade. A título de exemplo, temos um projeto que propõe corrigir as músicas modificando suas letras em algo que comunique aos jovens sobre doenças sexualmente transmissíveis e a gravidez imatura. Em 1993, a Secretaria de Desenvolvimento Social da Prefeitura do

¹⁹ O funk carioca é a denominação atribuída a uma determinada prática musical associada à manifestação cultural que se convencionou chamar Baile Funk, desenvolvida nos subúrbios do Rio de Janeiro no fim da década de 1970. p.2. Cf. file:///C:/Users/ADM/Downloads/24941-123776-1-PB.pdf

²⁰ Um projeto com pretensão de criminalizar o estilo musical do funk. Cf. LIMA, Juliana Domingos de. Um projeto de lei quer criminalizar o funk. De onde vem essa vontade. **Nexo**, 2017. Disponível em: <<https://www.nexojornal.com.br/expresso/2017/06/03/Um-projeto-de-lei-quer-criminalizar-o-funk.-De-onde-vem-essa-vontade>>. Acesso: 18 mar. 2018.

Rio de Janeiro preparou o Projeto Rio Funk que concede oficinas de iniciações profissionais, práticas culturais e entretenimento nas comunidades pobres do Rio de Janeiro (MATOS, 2008).

Em Junho de 1995, os bailes novamente voltaram nas páginas policiais quando o baile do Chapéu Mangueira foi fechado por queixas de tráfico de drogas e volume alto. Em seguida, o deputado Abano Reis foi sequestrado ao deixar o local. Por consequência dos fatos, iniciou-se uma apuração de uso de drogas nos eventos de funk (MAGALHÃES, 2007).

No ano de 2000, dia 29 de Maio, a lei estadual 3.410²¹ feita pela Assembléia Legislativa do Rio de Janeiro, trouxe várias limitações aos bailes funks, como uma permissão a cada edição de evento. Este fato só não ocorria com bailes de clubes e discotecas da classe média (MAGALHÃES, 2007).

O caso das Grávidas do funk foi difundida por jornais em Março de 2001. As garotas do ocorrido eram menores de idade e tinham relações sexuais nos eventos de funk, segundo noticiários. Siro Darlan, um jornalista, manifestou que elas jamais foram descobertas, nem seus pais para devidas explicações do ocorrido (MAGALHÃES, 2007).

Tim Lopes, repórter da Globo e uma das vítimas da violência em uma das comunidades do Rio de Janeiro, foi encontrado morto por integrantes do traficante Elias Maluco. O fato desenrolou-se no dia 2 de Junho de 2002. O repórter averiguava a favela de Vila Cruzeiro por acusações da relação do baile com o tráfico de drogas. Nos meios de comunicações, a morte foi ligada com o funk. Por conta disto, os bailes funks sofreram mudanças para o nome de baile de charme (MAGALHÃES, 2007).

Nos noticiários, os fatos quase sempre são acompanhados de imagens. O Jornal Hoje, por exemplo, exibiu durante uma programação um flagrante da Vila do João, no Rio de Janeiro, onde alguns criminosos apresentavam armas. Além de fotos, o noticiário exibiu vídeos do acontecido no baile funk e, após o ocorrido, a

²¹ Atribuía uma série de obrigações administrativas e de segurança aos locais que sediassem os bailes, como instalação de detectores de metais na portaria, presença de policiais militares durante todo o evento e permissão escrita da polícia e proibindo a execução de músicas e procedimentos de apologia ao crime. Cf. <https://www.nexojornal.com.br/expresso/2017/06/03/Um-projeto-de-lei-quer-criminalizar-o-funk.-De-onde-vem-essa-vontade>

polícia Militar passou a investigar o caso²² (RAIMUNDI, 2017). Apesar da correlação entre o crime e a diversão em bailes de funk, o estilo musical fixou-se na cultura popular brasileira com forte apelo erótico e de teor agressivo em contrapartida de um estilo mais glamourizado e leve, como o funk Melody, entendido como uma proposta musical do bem (MATOS, 2008).

3.1.2 O estilo musical do funk

A sociedade e os meios de divulgações de informações acreditavam que o estilo musical do funk deveria ser eliminado definitivamente (MAGALHÃES, 2007). Dentre as denúncias relacionadas com o funk estão a estimulação de jovens ao sexo antecipado, a glorificação ao tráfico de drogas e a violência (MATOS, 2008).

Alguns artistas, como Mr.Catra e Sapão eram indiciados de tráfico, o que aumentava ainda mais o preconceito contra o estilo musical funkeiro (MATOS, 2008). Outro fato que colaborava para a demonização do funk foram os funks proibidos²³, por conta de suas letras censuradas, como a canção Rap das Armas, de Cidinho e Doca. A música fala sobre diversas armas e tortura aos policiais. Vale lembrar que a canção já fez parte do filme Tropa de Elite (MAGALHÃES, 2007).

Fernando Luís Mattos da Matta, Dj Marlboro, não era a favor do funk proibido já que as letras não carregam mensagens positivas para os jovens que são o maior público do estilo musical. Para piorar a imagem negativa do funk proibido, Mc Galo, disse em uma entrevista, que apenas quem canta o proibido, conquista a fama. Logo, isto evidencia a necessidade dos cantores funkeiros em

²² RAIMUNDI, Ana Carolina. Criminosos ostentam fuzis em baile funk no Rio de Janeiro. **Jornal Hoje**, Rio de Janeiro, nov. 2017. Disponível em: < <http://g1.globo.com/jornal-hoje/noticia/2017/11/criminosos-dancam-com-fuzis-nas-maos-em-baile-funk-no-rio-de-janeiro.html> >. Acesso em: 19 mar. 2018.

²³ O proibido explora de forma demasiadamente explícita os temas da violência, da sexualidade/erotismo, muitas vezes narrando, sem nenhum pudor, situações eróticas e de crimes/violências vividas ou desejadas pelos intérpretes. Cf. SALLÉS, Ecio de. O bom e o feio do funk proibido, sociabilidade e a produção do comum. **Revista z cultural**, Rio de Janeiro. Disponível em: <<http://revistazcultural.pacc.ufrj.br/o-bom-e-o-feio-funk-proibido-sociabilidade-e-a-producao-do-comum-de-ecio-p-de-salles/>>. Acesso em: 20 mar. 2018.

falar sobre o crime, a violência, o erotismo e o tráfico de drogas para serem reconhecidos (MAGALHÃES, 2007).

Além do proibidão, o funk é um ritmo considerado sensual demasiadamente. A revista *Veja*, em reportagem a respeito do funk, nomeou a matéria de **Engravidai do trezinho**:

Do carnaval para cá, o funk transbordou seus limites sociais e geográficos. A reboque veio a disseminação da lascívia exacerbada, que é a sua marca registrada: músicas com letras descaradamente chulas, coreografias indecentes, roupas agarradas, suor e pegação (...) O vocabulário vulgar (popozuda, cachorra) incorporou-se ao cotidiano. Tardes inteiras na televisão são dedicadas ao funk, com as câmeras pegando ângulos já chamados comumente de ginecológicos. Até em festinha de criança ecoam suas músicas (...) (MATOS, 2008 apud VEJA, 2001, p.82-86).

Nos noticiários, o termo funkeiro é substituído por pivetes. Já politicamente correto, em situações de acusações e vitimizantes, eles são vistos como meninos de rua (MATOS, 2008). De acordo com Ricardo Valadão Siqueira (2008), eles vivem em locais pobres e esquecidos da urbanidade onde são interpretados como ambientes violentos e criminosos. Por conta disto, a mídia envolve todos os personagens parcialmente no crime.

3.2 GLAMOURIZAÇÃO DO FUNK

Em 2003, a Lei do funk foi adicionada pela lei nº4.264, que foi aprovada pela governadora Rosinha Garotinho. A lei normaliza e identifica o funk como uma atividade cultural popular (MATOS, 2008).

Segundo Tico Santa Cruz, da banda Detonautas, ele acredita que existem pessoas boas que são frequentadoras de bailes funks, portanto divulgar posições negativas do estilo musical pode ser uma confirmação de falta de critério (MATOS, 2008):

Antes de tudo, os bailes funks são manifestações culturais. É legítimo que moradores das comunidades carentes tenham direito à diversão dentro de suas áreas de convívio. Generalizar sempre é uma demonstração de desequilíbrio e falta de bom senso. Muitas pessoas honestas e trabalhadoras frequentam bailes funk, inclusive filhos da classe média e de ricos que aderiram à moda que faz trilha sonora de novelas e programas de TV (MATOS, 2008 apud O Globo, 2008).

O funk melody²⁴ é também conhecido como o “funk do bem”, “funk cabeça” ou “funk da paz”, que se contradiz ao funk do mal, que é o funk proibidão. Mc Leozinho é um cantor do estilo musical do funk romântico, que já fez muito sucesso, chegando a se envolver no especial de Roberto Carlos, da Rede Globo, em 2006 (MATOS, 2008).

Anteriormente, a cantora Anitta cantava o funk carioca quando participava da Furacão 2000, porém, após conhecer a empresária Kamilla Fialho, que lhe aconselhou retirar o MC de seu nome artístico e assumir o estilo musical do funk melódico, com misturas do pop, a artista começou a trabalhar com músicas como Meiga e abusada e Show das Poderosas. O objetivo da mudança de ritmo musical do funk carioca para o funk Melody com misturas do pop, era conquistar maior público-alvo entre a sociedade (ANITTA..., 2017).

4 O ENCONTRO MIDIÁTICO ENTRE ANITTA E O FUNK

Larissa de Macedo Machado nasceu em Honório Gurgel, subúrbio do Rio de Janeiro, no dia 30 de Março de 1993. Em sua adolescência, fez cursos de inglês, danças e um Técnico em Administração. Apesar de sua formação, a jovem sempre sonhou em ser famosa e cantora. Por este motivo, ela fazia shows gratuitamente nas regiões do Rio de Janeiro e decidiu postar um vídeo cantando funk no canal do Youtube. O produtor Renato Azevedo, produtor da Furacão 2000, se interessou por Larissa, para uma possível carreira de cantora, e decidiu convidá-la para um teste. De início, ela pensou se tratar de uma brincadeira de mau gosto, porém acabou aceitando o convite, passando a ser uma das cantoras do evento. Larissa passou, então, a criar um nome artístico e decidiu se inspirar em uma minissérie da Globo, chamada Presença de Anita, fixando seu nome como Anitta. A partir deste momento, Larissa passa a construir sua personagem midiática.

Durante sua trajetória de carreira, Anitta constrói algumas performances midiáticas com o intuito de alcançar maior público, dentre eles: As performances de autenticidade, as performances de conduta do gênero feminino e as performances midiáticas. Em sua performance de autenticidade, obtemos o exemplo de sua

²⁴ Não faz apologia ao tráfico de drogas e ao crime organizado, seu conteúdo é fundamentado em letras românticas, de cunho social, ou e ironias em brincadeiras com situações cotidianas da vida dos moradores da favela. Cf. Disponível em: < https://www.maxwell.vrac.puc-rio.br/14181/14181_3.PDF >.

participação no Programa Amor&Sexo, onde a apresentadora Fernanda Lima lhe pergunta sobre o custo de sua beleza. Anitta rapidamente responde que no caso dela eram milhões. Sua postura de sinceridade para todos, representa uma celebridade que conquista um público-alvo de pessoas que se interessam neste perfil e até se espelham, assim como em suas performances de conduta do gênero feminino. A título de exemplo de sua conduta feminina, temos suas canções repletas de letras que identificam uma mulher poderosa e determinada. Na canção Show das poderosas, por exemplo, no refrão: “Meu exército é pesado, a gente tem poder [...] Solta o som que é pra me ver dançando, até você vai ficar babando...”, ela afirma uma postura feminina no comando e é decidida quando se tem a certeza de que irá deixar alguém surpreso com suas danças. Já em suas performances midiáticas, Anitta mantém uma postura correta de acordo com cada grupo-alvo a ser conquistado. Isso é notado diante de seus shows repleto de cores e figurinos impecáveis em eventos para menores de idades ou em shows voltados para o público adulto, onde ela pode usar palavrões, danças sensuais e coreografias improvisadas.

A mídia possui o poder de transformar uma ideia negativa em positiva ou vice-versa. Com o funk, não é diferente, pois os meios de comunicação de massa modificaram o estilo musical, ora de forma glamourizada, ora demonizada. Em sua demonização, acontecimentos negativos como o arrastão na praia de Cobacabana, em no dia 18 de outubro de 1992, ganhavam destaque nas mídias e culpavam os frequentadores de bailes funks como os responsáveis do ocorrido. Além deste episódio, a morte de Tim Lopes, repórter da Globo e uma das vítimas da violência nas comunidades do Rio de Janeiro, por integrantes do traficante Elias Maluco, acusavam a relação do tráfico de drogas com os bailes funks, o que retornava a imagem do estilo musical em algo negativo. Em sua glamourização, a chegada do Funk Melody, estilo romântico, é bem vista pela sociedade e mídias gerais. Além disto, o funk é reconhecido como parte da cultura brasileira, já que o funk carioca nasceu no Rio de Janeiro.

Com isto, podemos perceber que os temas escolhidos estão inseridos na mídia, já que Anitta é uma celebridade midiática, ao usar meios como a televisão, a internet, a rádio e outros locais para sua construção como personagem. O funk está inserido em meios de difusões de informações ora de forma glamourizada ou demonizada. Por este motivo, foram escolhidos cinco clipes, que são conjuntos de

meios de comunicação da cantora, com o ritmo musical do funk, entre eles: **Show das poderosas, Meiga e abusada, Indecente, Bang e Vai malandra.**

Através de alguns elementos de estilos presentes na coleção, obtemos as franjas da família **Indecente** em referência ao balanço do ritmo musical do funk e da cantora, já que ela é uma artista que além de cantar, utiliza a dança como parte do trabalho. A inclusão das estampas em Pop Art (tendência Primavera-Verão 2019) da família **Bang** possuem relação com o vídeo oficial de Anitta, onde o estilo musical do funk e o pop predominam. Além disto, o fato da cantora ser uma celebridade midiática, é preciso que ela esteja dentro da moda. Na família **Show das poderosas**, o elemento de estilo escolhido é o uso de metais como os spikes. A justificativa deste design de superfície têxtil, é devido ao sucesso assegurado, de um sutiã usado pela mesma no videoclipe, garantindo, assim, uma alusão da inserção de Anitta e o Show das Poderosas, que é um funk Melody. Na família **Vai Malandra**, o elemento de estilo são os paetês, que além de serem tendência Primavera-Verão 2019, são argumentos de escolha, já que a cantora Anitta é uma celebridade e precisa se adequar à moda, como citado anteriormente. O brilho dos paetês faz menção de uma roupa utilizada pela cantora ao final do vídeo, que é um funk Ousadia com origens do hip hop. A família **Meiga e abusada** possui patches em formatos da letra A em referência à cantora Anitta que canta diversos estilos musicais, incluindo o funk.

5 MARCA NAUE

A marca Naue foi desenvolvida durante o Curso de Design de Moda no Centro de Ensino Superior de Juiz de Fora. Com o intuito de desenvolver um nome que se relaciona com um sentimento de especialidade, o nome *Naue* é encontrado com o significado de único, em latim. O logotipo foi elaborado a partir da ideia de criatividade artística representada através de uma caneta com pena de aves.

FIGURA 1 – Logotipo da marca Naue



Fonte: Da autora, 2018.

Naue é uma marca de figurinos cênicos, destinada ao público feminino midiático, ou seja, artistas que trabalham em meios de comunicação de massa, como televisão, rádio, internet e diversas outras plataformas que agem como meios para disseminar informações. É importante frisar também que a marca preza por criações de relações do figurino com elementos da narrativa, como o tempo e o personagem que serão transmitidos através de elementos de figurinos. Dentre eles estão o estilo, o volume, as cores e outras características pensadas de acordo com o personagem proposto.

6 ELEMENTOS TÉCNICOS DA COLEÇÃO

Nos tópicos a seguir apresentaremos os elementos técnicos com relação à coleção desenvolvida. Tais elementos são o briefing, prancha de referência, fluxograma, matriz referencial e dados que compõem as questões estéticas das famílias.

6.1 BRIEFING

A coleção Primavera-Verão 2019 é desenvolvida e refletida através da marca Naue, que é uma marca de figurinos cênicos voltada para mulheres midiáticas. No trabalho, a mulher escolhida para representar a mídia e o funk é a cantora Anitta. Dentre as tendências utilizadas na coleção estão as estampas de listras, as estampas geométricas, os paetês, o xadrez, o metalizado, as cores, dentre outros. Já nos tecidos estarão o suplex, o cirrê, o paetê, o jeans, o couro sintético, o lamê e o de telinha. Os designers de superfície têxteis serão os patches, bordados, estampas, desgaste e desfiado de tecidos, aplicação de correntes, spikes e franjas.

As cores serão repletas: Black 6 C, Coconut Milk (11-0608), Tangerine Tango (17-1463), Verde Amazonas (349 C), Prata (871 C), Dark Anthracite (425 C), furta-cor, Pistache (14-0446), Island Paradise (14-4620), Amarelo médio (1225), Azul marinho (2748), Rose Range (214).

FIGURA 2 – Prancha referencial



Fonte: Da autora, 2018.

FIGURA 3 – Fluxograma

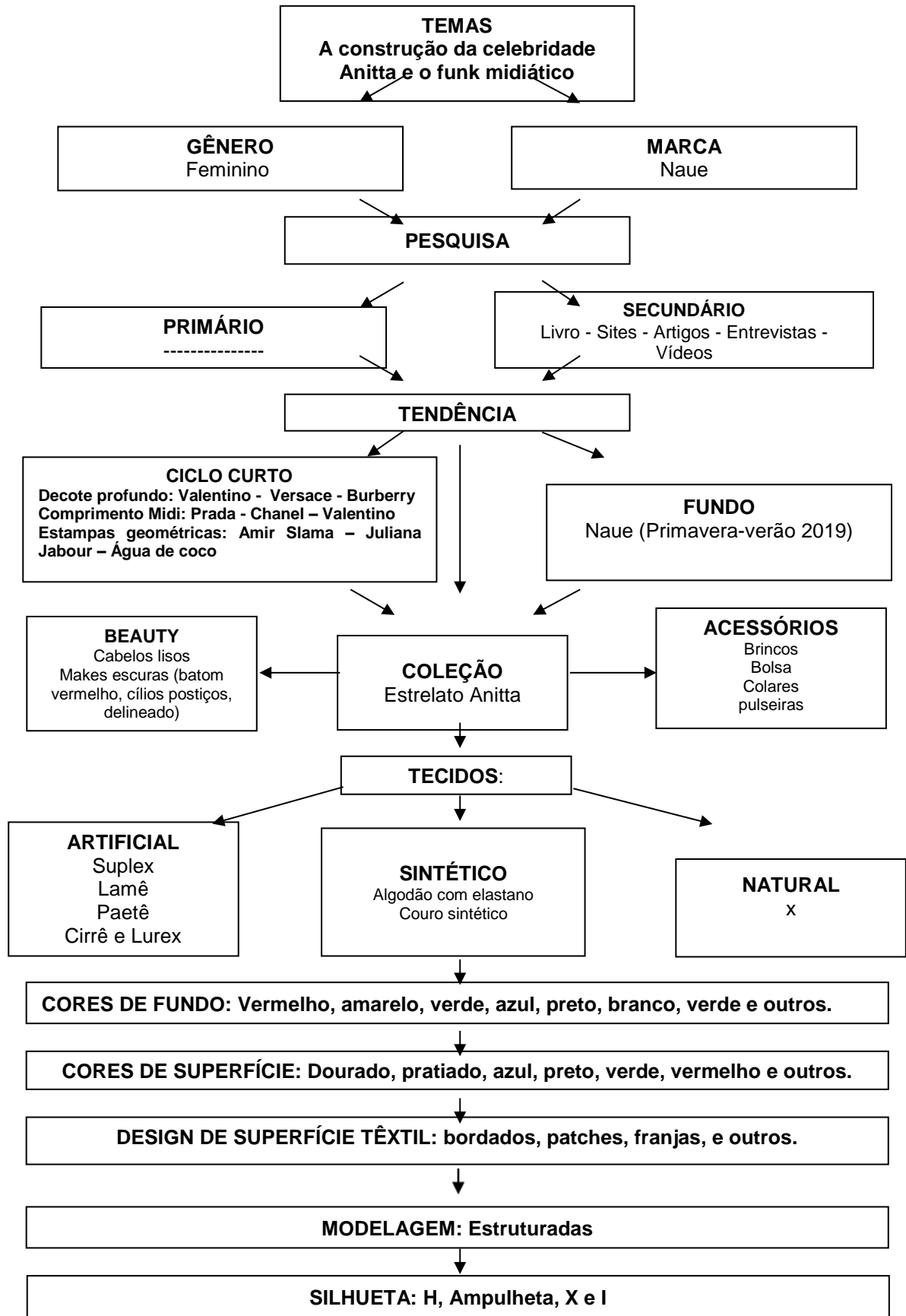

Fonte: CES/JF, 2013; Da autora, 2018.

6.2- MATRIZ REFERENCIAL

As famílias criadas para a coleção Estrelato de Anitta, desenvolvida no Centro de Ensino Superior de Juiz de Fora, no curso de Design de Moda, são inspiradas em cinco clipes com o ritmo musical do funk da cantora Anitta. Os nomes serão os mesmos dos respectivos vídeos: Show das poderosas, Meiga e abusada, Bang, Vai malandra e Indecente. A justificativa das referências baseia-se na inclusão do tema da mídia estar presente nos conteúdos de pesquisa, já que Anitta é uma celebridade muito presente nas mídias como a televisão, a rádio, a internet e entre outros. Seus clipes, no canal do Youtube, são conjuntos de meios de comunicação. Além disto, o funk também está inserido nos meios de comunicação de massa, ora de forma glamourizada ou demonizada. Os tecidos escolhidos para o desenvolvimento da coleção são estruturadas, sendo eles sintéticos e artificiais. Os designs de superfícies têxteis fazem conexão aos temas propostos.

A família **Show das poderosas** possui as cores preto e branco como fundo, já que o clipe oficial da cantora possui as respectivas tonalidades. A superfície possui os metalizados presentes nos designers de superfície têxteis, entre eles: o bordado de chatons, aplicação de spikes, inspirado no sutiã oficial do clipe, e aplicação de correntes. Além disto, o desgaste e o desfiado de jeans e as estampas em listras estarão presentes como designers de superfícies têxteis. Vale lembrar que as listras são parte das tendências Primavera-Verão 2019. Os tecidos serão o suplex e o jeans.

A família **Meiga e abusada** possui as cores azul, metalizado e o cinza presentes no fundo. As cores de superfície serão o preto, o branco e o vermelho. Os tecidos serão o lamê, o lurex e o suplex. Os designers de superfícies têxteis serão a estampa em xadrez, que é tendência Primavera-Verão 2019, e os patches em formato de corações em referência da letra da música refletindo a meiguice da mulher na canção. Além disto, patches em formato da letra A estarão inclusas sobre toda a família remetendo ao nome artístico da cantora Anitta. A ousadia para refletir uma mulher abusada da letra da música, estará em partes do corpo à mostra ou roupas ajustadas e curtas.

A família **Bang** possui as cores de fundo rosa, vermelho, verde claro e azul escuro. Na superfície, serão o branco, o preto, o azul claro, amarelo e o verde escuro. O design de superfície têxtil será as estampas em pop art, já que o clipe é em modelo cartoon (desenhos animados) e pelo fato das estampas geométricas ser

tendência Primavera-Verão 2019. Toda a família usará o couro sintético como tecido escolhido.

A família **Vai malandra** adota as cores da bandeira do Brasil, entre elas: amarelo, verde, preto e azul. O rosa também estará presente em referência de um body usado pela cantora no clipe. Os tecidos serão o suplex, paetê, que é tendência Primavera-Verão 2019 e um look que usará o couro sintético em referência de um biquíni de fitas isolantes usado por Anitta no vídeo. O design de superfície têxtil será uma estampa corrida de oncinha colorida. Um dos looks terá marcação na cintura, o que é tendência Primavera-Verão 2019.

A família **Indecente** usará apenas a cor vermelha de fundo, já que no vídeo oficial da cantora, ela apenas usa um macacão nesta tonalidade. Os designs de superfícies têxteis serão os patches em formatos de estrela na cor dourado (referência do estrelato de Anitta) e em formas de bocas vermelhas (referência de um batom e banco usado no clipe). Além disto, as franjas estarão presentes remetendo ao ritmo musical do funk. Os tecidos usados serão o suplex, lurex ou lamê.

FIGURA 4 – Matriz referencial

MATRIZ REFERENCIAL

Tecido			Cor		Design de superfície	Modelagem	Silhueta
Artificial	Sintético	Natural	Fundo	Superfície			
Suplex	Algodão com elastano	X	Preto	Metalizados	Bordado de chatons, uso de metais e estampa listrada.	Estruturada	Ampulheta
Lamê e suplex	X	X	vermelho	Prata e preto	Paeté, letra A (referente a cantora Anitta) e estampa xadrex	Estruturada e fluida	A e ampulheta
X	Couro sintético	X	Azul, verde, rosa e vermelho	Verde, preto, azul, branco e amarelo	Patches Pop Art	Estruturada	X e H
Suplex e paeté	Couro sintético	X	Preto, furta-cor	Verde, amarelo, azul e branco	Estampa oncinha colorida	Estruturada	Ampulheta
Cirré	X	X	Vermelho	Preto, vermelho e dourado	Patches em formato de boquinha e estrelas douradas	Estruturada	H

Referência
 Inspiração
 Interseção

Fonte: CES/JF. 2013; Da Autora. 2018.

Fonte: Da autora, 2018.

TABELA 1- Parâmetro de produto

PARÂMETRO DE PRODUTO

Nome da coleção: Estrelato Anitta Estação: Primavera-Verão 2018/ 2019							
Mix de Moda	Básico	Fashion	Vanguarda	Total	%		
Mix de Produtos							
Vestido Midi	1	2	1	4	12%		
Cropped/Top	1	6	1	8	25%		
Blusas	1	0	2	3	9%		
Hot pant	0	2	0	2	6%		
Short	0	1	0	1	3%		
Saia	0	2	0	2	6%		
Calça	2	1	3	6	18%		
Macacão	1	2	3	6	18%		
Colete	1	0	0	1	3%		
Total				100%	100%		
%	21%	49%	30%	100%	100%		

Fonte: CES/JF, 2013; Da autora, 2018.

Fonte: CES/JF, 2013; Da autora, 2018.

FIGURA 5- Cartela de tendências



Fonte: Da autora, 2018.

FIGURA 6- Cartela de Cores

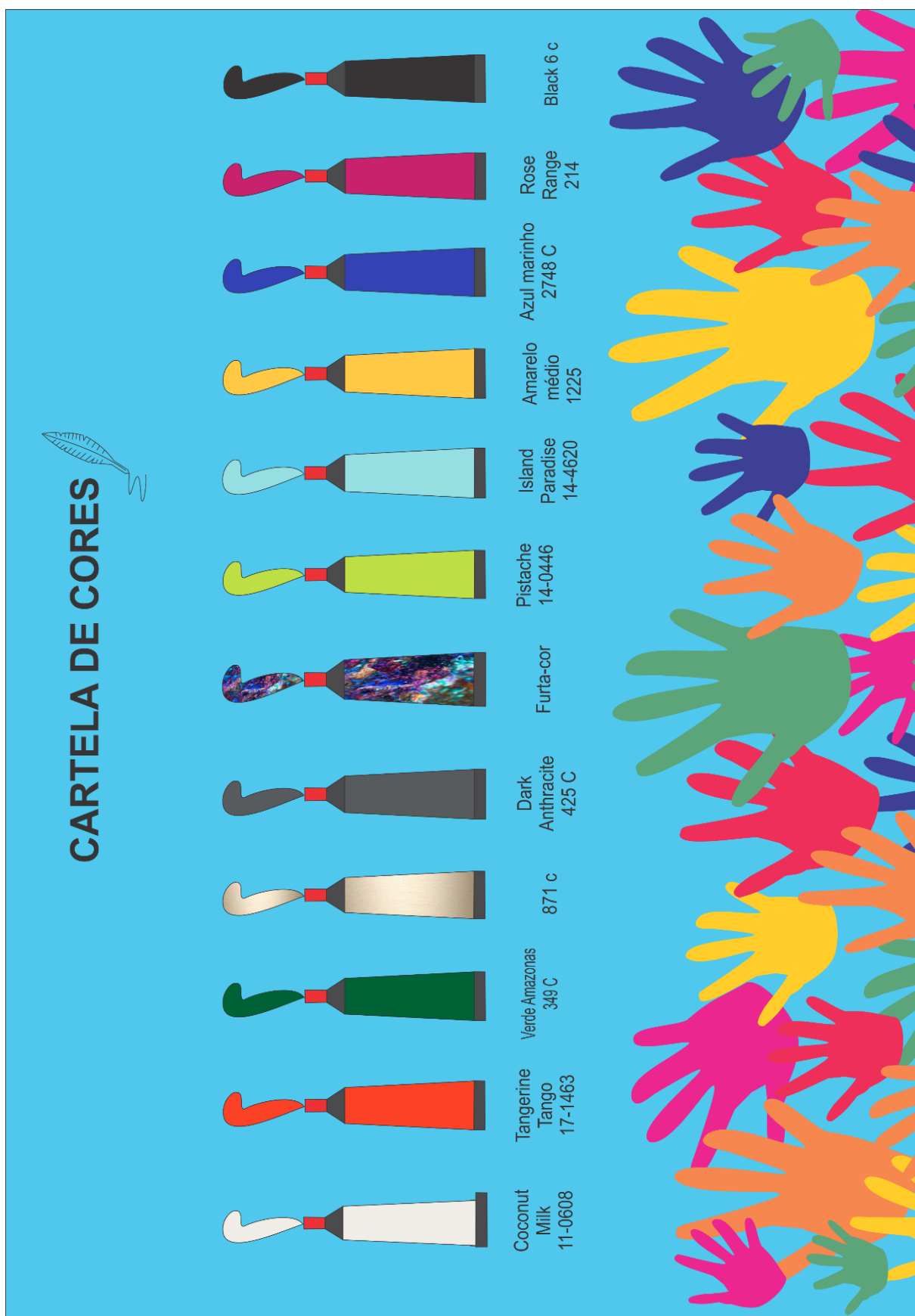

Fonte: Da autora, 2018.

FIGURA 7- Cartela de Tecidos



Fonte: Da autora, 2018.

FIGURA 8- Design de Superfície Têxtil



Fonte: Da autora, 2018.

FIGURA 9- Painel de Croquis da Coleção

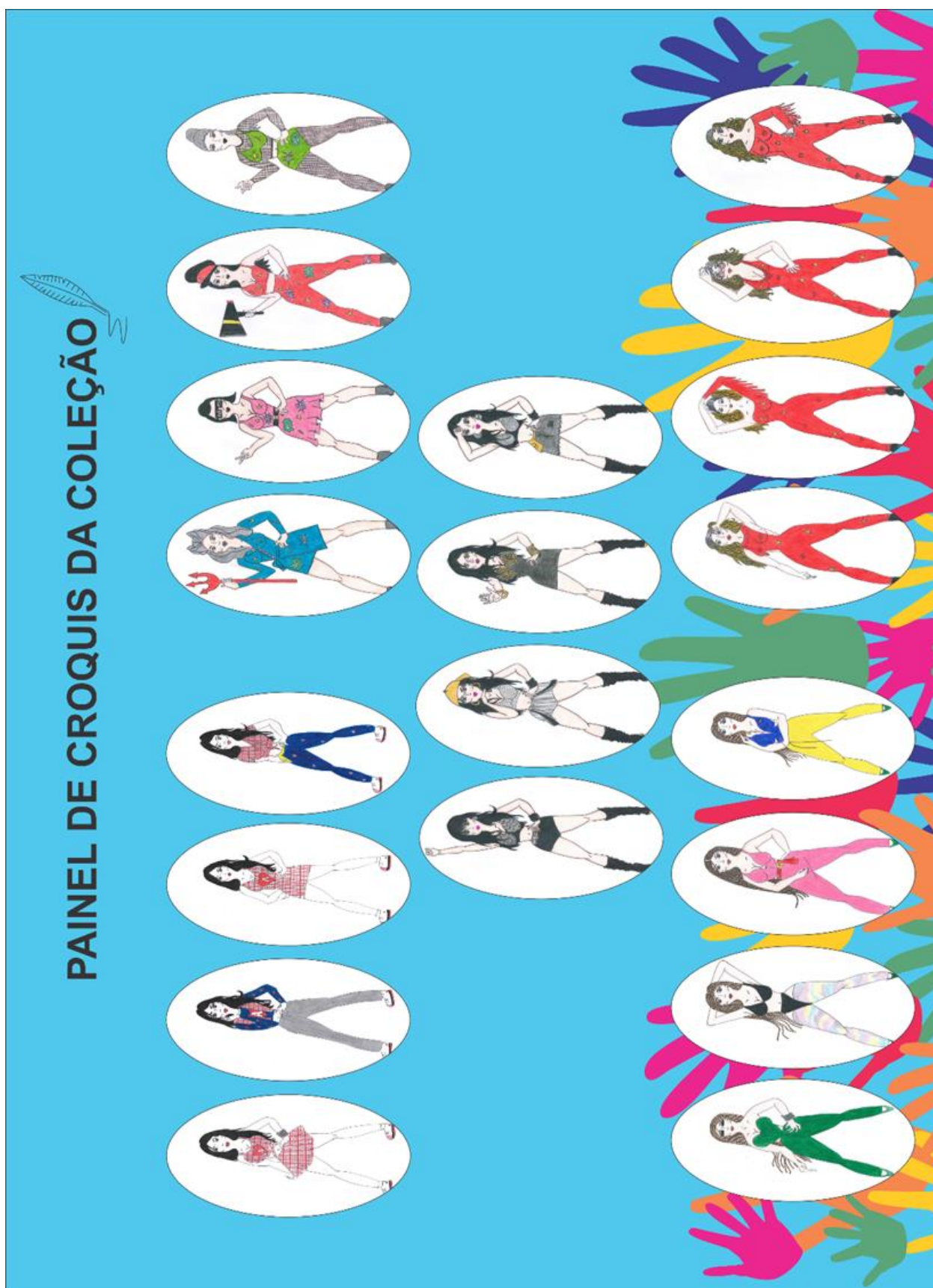

Fonte: Da autora, 2018.

6.3 CROQUIS E SEUS COMPLEMENTOS

A seguir famílias de croquis denominadas como: Meiga e Abusada, Show das Poderosas, Bang, Vai malandra e Indecente.

FIGURA 10- Croqui Meiga e abusada



Fonte: Da autora, 2018.

TABELA 2- Ficha Técnica 1A- Meiga e Abusada



FICHA TÉCNICA

Ficha Técnica

Coleção: Estrelato Anitta

Modelista: Amanda Freitas

Modelo: Top X

Ano: 2018

Ref: T01

Descrição da peça:
Top com estampa xadrez, tendência Primavera-Verão 2018/19, com tiras cruzadas.

Grade de tamanho:

Peça	PP	P	M	M	G	G	GG
T01	36	38	40	42	44	46	48
Observações				x			

Beneficiamento:
Sobre o centro, terá um bordado em papelê com formato de coração e patche com a letra A, referente ao nome artístico da cantora Anitta, nas cores branca e bordas pretas. Além disso, a estampa em xadrez entra como beneficiamento.

Matéria prima principal:

Nome/código	Composição	Cor	Gasto	Fabricante	Fornecedor	Largura/nº
Tecido suplex	88% Poliamida /14% Elastano	Cinza	R\$49,80	Importado	Casa Chic	1 m

Matéria prima secundária (forros, aviamentos...)

Nome/código	Composição	Cor	Gasto	Fabricante	Fornecedor	Largura/nº
Linha de lantejoulas	100% poliéster metelizado	Vermelho	R\$5,70	Importado	Armarinho	4,200m
			R\$44,99	Colore	Armarinho	50 m

DESIGN DE MODA
CENTRO DE ENCAMBAMENTO DE SAZ DE FERRA

naue
figurinos



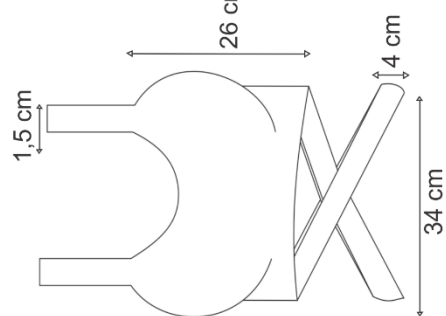

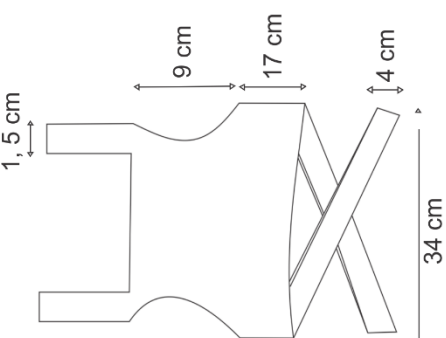

Fonte: Da autora, 2018.

TABELA 3- Ficha Técnica 1B- Meiga e Abusada



FICHA TÉCNICA

Ficha Técnica		 <p style="font-size: small; text-align: center;">DESIGN DE MODA CENTRO DE ESTUDOS E PESQUISAS DE SAZ DE FERRA</p>	
Matéria prima principal:		Matéria prima secundária (forros, aviamentos...)	
Nome/código	Composição	Nome/código	Composição
Tecido suplex	85% de poliéster e 15% de elastano	100% poliéster	100% poliéster
Cor	Cinza	Cor	Cinza
Gasto	R\$49,80	Gasto	R\$5,70
Fabricante	Importado	Fabricante	Importado
Fornecedor	Casa Chic	Fornecedor	Armarinho
Ampliação	2 m	Ampliação	4,200 m

Descrição da peça: Saia com pregas macho em estampa xadrez.							
Grade de tamanho:							
Peça	PP	P	M	M	G	G	GG
S01	36	38	40	42	44	46	48
Observações			X				



37 cm

6 cm

37 cm

92 cm



37 cm

7 cm

37 cm

92 cm

Beneficiamento: Estampa xadrez.

TABELA 4- Tabela de custos 1A- Meiga e Abusada

Coleção: Estrelato Anitta			Estação: Primavera-Verão 2018-19	
Produto: Top X			Ref: T01	Total: 133,99
Descrição do material	Quantidade	Fornecedor	Valor unitário (R\$)	Valor total (R\$)
Tecido Suplex	1 m	Casa Chic	49,80	49,80
Linha	4.200 m	Armarinho	5,70	5,70
Cone de lantejola	50 M	Armarinho	44,99	44,99
Estampa	1	São João Nepomuceno	30,00	30,00
Patche Letra A	1	Pinta e borda	3,50	3,50
Total		...		R\$ 133,99

Fonte: Da autora, 2018.

TABELA 5- Tabela de Custos 1B- Meiga e Abusada

Coleção: Estrelato Anitta			Estação: Primavera-Verão 2018-19	
Produto: Saia macho			Ref: S01	Total: R\$85,50
Descrição do material	Quantidade	Fornecedor	Valor unitário (R\$)	Valor total (R\$)
Tecido Suplex	1m	Casa chic	49,80	49,80
Linha	4.200 m	Armarinho	5,70	5,70
Estampa	1	São João Nepomuceno	30,00	30,00
Total		...		R\$ 85,50

Fonte: Da autora, 2018.

FIGURA 11- Croqui Show das poderosas



Fonte: Da autora, 2018.

TABELA 6- Ficha Técnica 2A- Show das Poderosas



FICHA TÉCNICA

Ficha Técnica

Coleção: Estrelato Anitta

Modelista: Amanda Freitas

Modelo: Top correntes

Ano: 2018

Ref: T02

DESIGN DE MODA
CENTRO DE LANCAMENTO SUPLEX DE LAZARUS



Matéria prima principal:

Nome/código	Composição	Cor	Fornecedor	Largura/nº
Tecido suplex	85% poliéster e 15% elastano	Preto	Casa Chic	1 m
Tecido Jeans	98% algodão e 2% elastano	Preto	Caçula	0,5 m

Matéria prima secundária (forros, aviamentos...)

Nome/código	Composição	Cor	Fornecedor	Largura/nº
Linha Bolo Correntes	100% poliéster 40% Forração Aluminio	Preta Dourado	Armarinho Armarinho	4.200 m 17 cm 5mm

Gasto

R\$49,80	R\$14,90	R\$5,70	R\$03,60	R\$2,69
----------	----------	---------	----------	---------

Descrição da peça:

Top feito de jeans e suplex com correntes douradas sobre o bolo, em referência ao sutiã usado pela cantora Anitta no clipe Show das Poderosas.

Grade de tamanho:

Peça	PP	P	M	M	G	G	GG
T02	36	38	40	42	44	46	48
Observações				X			

Beneficiamento: Correntes.



TABELA 7- Ficha Técnica 2B- Show das Poderosas

FICHA TÉCNICA

Ficha Técnica

Coleção: Estrelato Anitta

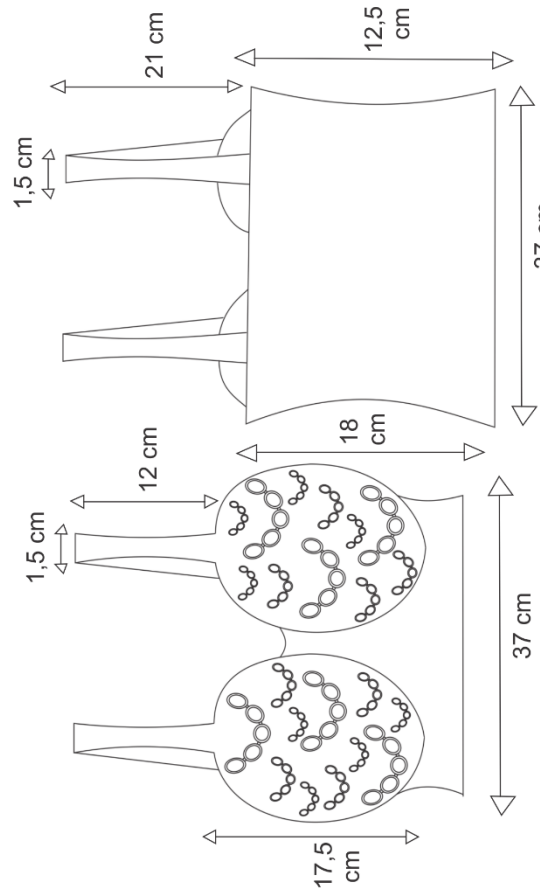
Modelista: Amanda Freitas

Modelo: Hot pant

Ano: 2018

Ref: H01

Descrição da peça:
Hot pant de tecido suplex preto com detalhe de cinto.

DESIGN DE MODA
CENTRO DE ENCAM. SUPERIOR DE SAZ DE FOMA

naue
figurinos

Matéria prima principal:			Fornecedor		
Nome/código	Composição	Cor	Gasto	Fabricante	Largura/m²
Tecido suplex	85% Poliéster e 14% Elastano	Preto	R\$49,90	Importado	1 m
Tecido jeans	98% algodão e 2% elastano	Preto	R\$14,90	Center Fabril	0,5 m
Matéria prima secundária (forros, aviamentos...)			Fornecedor		
Nome/código	Composição	Cor	Gasto	Fabricante	Largura/m²
Fivela	100% poliéster	Dourado	R\$5,70	Importado	4,200 m
	Alumínio		R\$13,99	Kr. Aviamento	4 cm

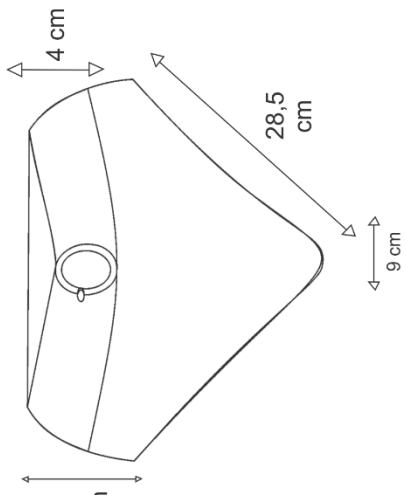
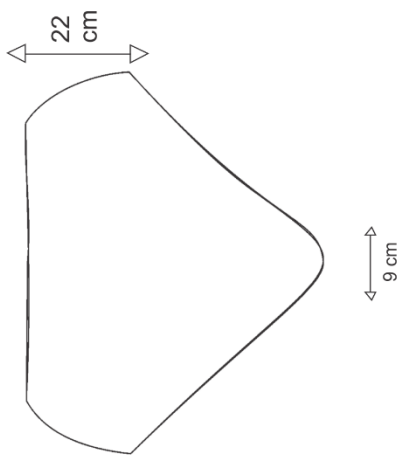
Grade de tamanho:							
Peça	PP	P	M	M	G	G	GG
H01	36	38	40	42	44	46	48
				X			
Observações							

Beneficiamento: Cinto.

Fonte: Da autora, 2018.

TABELA 8- Tabela de custos 2A- Show das poderosas

Coleção: Estrelato Anitta			Estação: Primavera-Verão 2018-19	
Produto: Top correntes			Ref: T02	Total: 106,28
Descrição do material	Quantidade	Fornecedor	Valor unitário (R\$)	Valor total (R\$)
Tecido Suplex	1 m	Casa Chic	49,80	49,80
Tecido Jeans	0,5 m	Caçula	14,90	14,90
Linha	4.200 m	Armarinho	5,70	5,70
Bojo	2	Armarinho	1,80	3,60
Correntes	12	Armarinho	2,69	32,28
Total		...		R\$ 106,28

Fonte: Da autora, 2018.

TABELA 9- Tabela de Custos 2B- Show das poderosas

Coleção: Estrelato Anitta			Estação: Primavera-Verão 2018-19	
Produto: Hot pant			Ref: H01	Total: 84,39
Descrição do material	Quantidade	Fornecedor	Valor unitário (R\$)	Valor total (R\$)
Tecido Suplex	1 m	Casa Chic	49,80	49,80
Tecido Jeans	0,5 m	Caçula	14,90	14,90
Linha	4.200 m	Armarinho	5,70	5,70
Fivela	1	Armarinho	13,99	13,99
Total		...		R\$ 84,39

Fonte: Da autora, 2018.

FIGURA 12- Croqui Bang

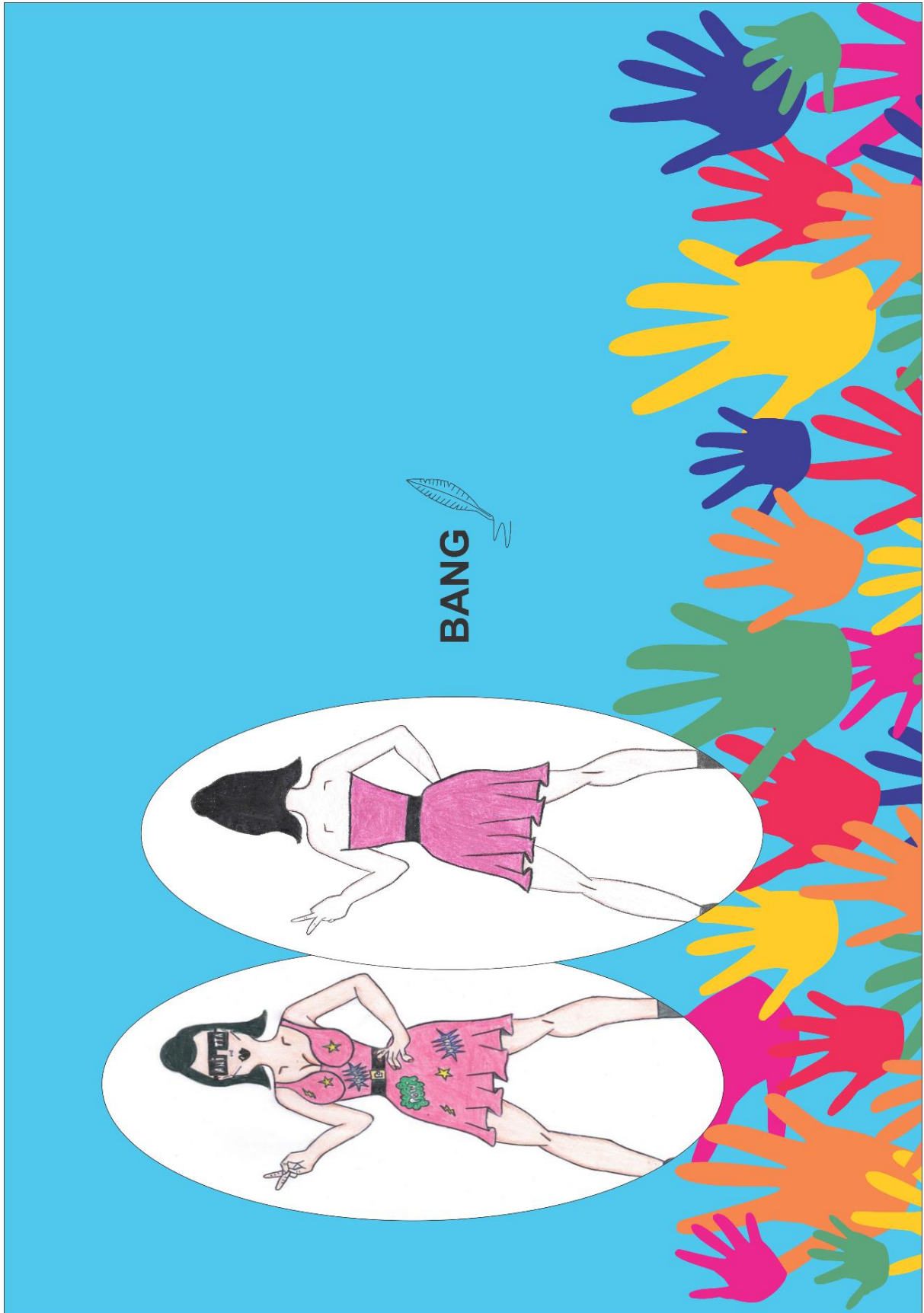

Fonte: Da autora, 2018.

TABELA 10- Ficha Técnica 3A- Bang



FICHA TÉCNICA

Ficha Técnica

Coleção: Estrelato Anitta

Modelista: Amanda Freitas

Modelo: Vestido Bang

Ano: 2018

Ref: V01

Descrição da peça:
Vestido ajustado com babados na altura da coxa.

Grade de tamanho:

Peça	PP	P	M	M	G	G	GG
V01	36	38	40	42	44	46	48
Observações				X			

Beneficiamento: Patches

DESIGN DE MODA
CENTRO DE ESTUDO E PESQUISA DE VESTIMENTAS

naue
figurinos

Matéria prima principal:			
Nome/código	Composição	Cor	Fornecedor
Tecido couro sintético	100% Poliéster e 100% Poluretano	Rosa	Costa CMC
Gasto		Fabricante	Forneceador
R\$668,00		Maximus Tecidos fins	
Matéria prima secundária (forros, aviamentos...)			
Nome/código	Composição	Cor	Fornecedor
Zipper	100% poliéster	Rosa	Armarinho
	Alumínio	Dourado	Armarinho
Gasto		Fabricante	Forneceador
R\$24,90		Importado	
R\$3,96		Importado	
R\$28M		Importado	
Largura/nº		Largura/nº	
60cm		60cm	

Fonte: Da autora, 2018.

TABELA 11- Tabela de Custos 3A- Bang

Coleção: Estrelato Anitta			Estação: Primavera-Verão 2018-19	
Produto: Vestido Bang			Ref: V01	Total: 96,86
Descrição do material	Quantidade	Fornecedor	Valor unitário (R\$)	Valor total (R\$)
Tecido Couro sintético	1 m	Casa Chic	68,00	68,00
Zíper	1	Armarinho	24,90	24,90
Linha	1.828 m	Armarinho	3,96	3,96
Total		...		96,86

Fonte: Da autora, 2018.

FIGURA 13- Croqui Vai malandra



Fonte: Da autora, 2018.

TABELA 12- Ficha Técnica 4A- Vai malandra



FICHA TÉCNICA

Ficha Técnica		DESIGN DE MODA <small>CENTRO DE ESTUDOS E PESQUISAS DE LÍZEBEL FERREIRA</small> 	
Coleção: Estrelato Anitta	Nome/código:	Composição:	Fornecedor:
Modelista: Amanda Freitas	Cor: Verde	96% Poliéster 04% Elastano	Caçula
Modelo: Macacão recortes	Matéria prima principal:	Gasto: R\$98,00	Largura/nº: 2 m
Ano: 2018	Matéria prima secundária (forros, aviamentos...)	Gasto: R\$5,70	
Ref: M01	Nome/código:	100% poliéster	Fornecedor: Amarrinho
	Linha: Aluminio	Dourado	Coats: Amarrinho
	Zipper:		Largura/nº: 4.200 m
			60cm:

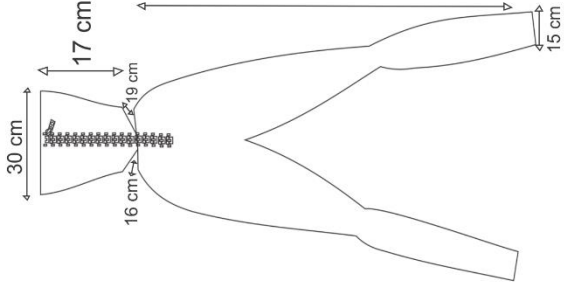

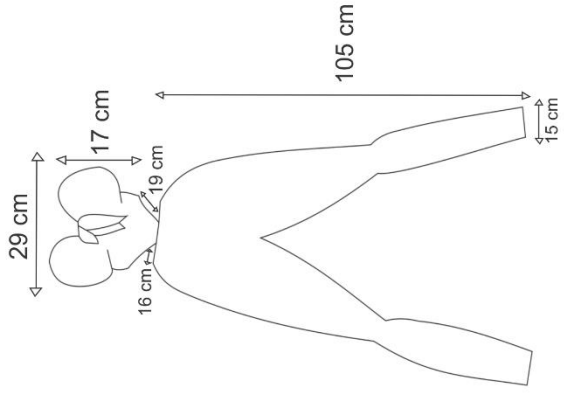

Descrição da peça:							
Macacão verde em paetê com recortes em silhueta I.							
Grade de tamanho:							
Peça	PP	P	M	M	G	G	GG
M01	36	38	40	42	44	46	48
			X				
Observações							
Beneficiamento: Recortes							

TABELA 13- Tabela de Custos 4A- Vai malandra

Coleção: Estrelato Anitta			Estação: Primavera-Verão 2018-19	
Produto: Macacão recortes			Ref: M01	Total: 98,60
Descrição do material	Quantidade	Fornecedor	Valor unitário (R\$)	Valor total (R\$)
Tecido Paetê	2 m	Casa Chic	68,00	68,00
Zíper	1	Armarinho	24,90	24,90
Linha	4.200 m	Armarinho	5,70	5,70
Total		...		98,60

Fonte: Da autora, 2018.

FIGURA 14- Croqui Indecente

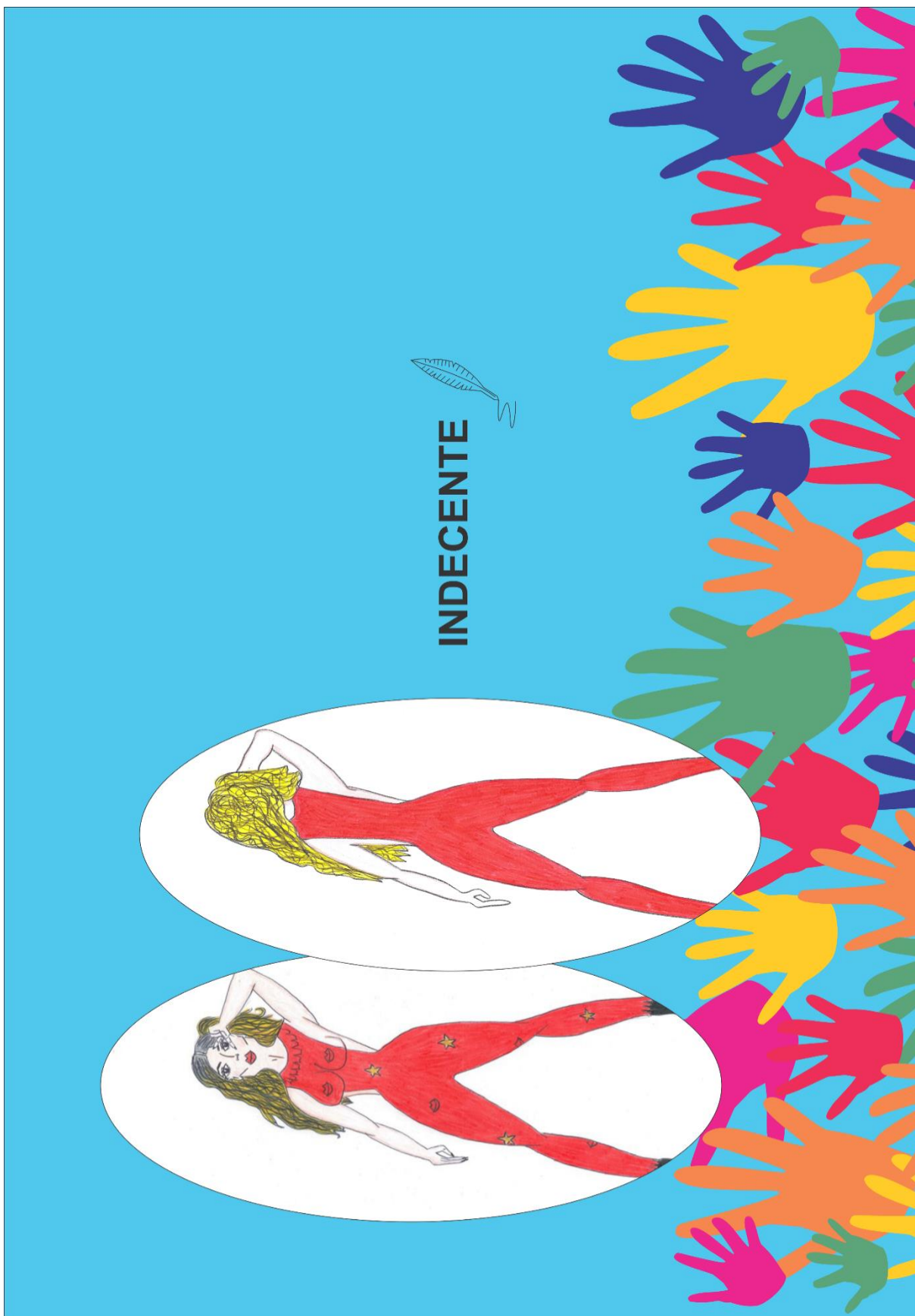

Fonte: Da autora, 2018.

TABELA 14- Ficha Técnica 5A- Indecente

FICHA TÉCNICA

Ficha Técnica

Coleção: Estrelato Anitta

Modelista: Amanda Freitas

Modelo: Macacão Pop

Ano: 2018

Ref: M02

Matéria prima principal:

Nome/código	Composição	Cor	Fornecedor	Largura/nº
Tecido Lamê	100% poliéster	Vermelho	Casa Chic	2 m

Matéria prima secundária (forros, aviamentos...)

Nome/código	Composição	Cor	Fornecedor	Largura/nº
Zipper	100% poliéster	Vermelho	Armarinho	4,200M
	Alumínio	Dourado	Armarinho	60cm

DESIGN DE MODA
CENTRO DE ESTUDO E DESENVOLVIMENTO DE LOJAS DE MODA

naue
figurinos

Descrição da peça:
Macacão vermelho ajustado com franjas e patches em formatos de boca e estrelas.

Grade de tamanho:

Peça	PP	P	M	M	G	G	GG
M02	36	38	40	42	44	46	48
Observações			X				

Beneficiamento:
Patches e aplicação de franjas.

The technical drawing shows two views of a jumpsuit. The left view is a front view with a ruffled collar, a zipper, and decorative elements: a star on the chest, a mouth-shaped patch on the upper thigh, and another star on the lower thigh. The right view is a back view showing a zipper and a star on the lower back. Dimensions are provided: collar width 5 cm, chest width 37.5 cm, waist width 4 cm, total length 96 cm, and hem width 14.5 cm.

Fonte: Da autora, 2018.

TABELA 15- Tabela de Custos 5A- Indecente

Coleção: Estrelato Anitta			Estação: Primavera-Verão 2018-19	
Produto: Macacão pop			Ref: M02	Total: 58,40
Descrição do material	Quantidade	Fornecedor	Valor unitário (R\$)	Valor total (R\$)
Tecido Lamê	2 m	Casa Chic	13,90	27,80
Zíper	1	Armarinho	24,90	24,90
Linha	4.200 m	Armarinho	5,70	5,70
Total		...		58,40

Fonte: Da autora, 2018.

7 CONSIDERAÇÕES FINAIS

O presente trabalho com as temáticas da construção da celebridade Anitta e o funk midiático, originou-se a partir do seguinte problema: Como abordar o figurino cênico para o universo musical do funk midiático, relacionando-o com a celebridade Anitta? A partir desta questão, o objetivo geral e específico do projeto Interdisciplinar em Design de Moda, foi o desenvolvimento e identificação por meio das relações de estilos cênicos entre a cantora Anitta e o universo do funk midiático.

O conteúdo a respeito da construção da celebridade Anitta, trouxe a este trabalho a compreensão da criação de uma personagem, onde a artista se apresenta de diversas formas com o intuito de conquistar variados públicos. É possível perceber diante dos estudos, que a celebridade se adapta em algumas performances e que isto, nos mostra que a formação de uma figura pode ir muito além do que muitas vezes, não se é percebido de forma clara. Na análise foram baseadas as performances de autenticidade, condutas do gênero feminino e midiáticas da cantora. Observou-se também que a personalidade correu atrás de seu grande sonho de estrelato musical, mostrando assim, que é possível a realização de nossos projetos de vida quando estamos abertos para grandes mudanças pessoais.

A temática do funk midiático, conduz a uma percepção da capacidade que a mídia em geral pode provocar. Com o estilo musical do funk, nota-se que o ritmo percorreu em duas fases diferentes: A glamourização e a demonização. É através da informação dos fatos reais a respeito do tema, que assim pôde ser adquirido a importância do entendimento da força que os meios de comunicação normalmente alcançar, alternando, ora de forma positiva ou ora de forma negativa.

Conclui-se então, que o projeto Interdisciplinar em Design de Moda no Centro de Ensino Superior de Juiz de Fora com as temáticas da construção da celebridade Anitta e o funk midiático, foi proveitoso para o crescimento como designer de moda, promovendo novas informações sobre música, comunicação, personagem e moda. Este trabalho realizado teve como principal objetivo, não só a busca pelo conhecimento cultural, social, mas também o engrandecimento para o repertório criativo.

A hipótese elaborada de acordo com o problema e o objetivo proposto foi a elaboração de uma coleção de Moda, inspirada em cinco clipes de funk da cantora Anitta, entre eles estão: **Show das poderosas, Meiga e abusada, Bang, Vai malandra e Indecente**. O propósito é desenvolver vinte figurinos cênicos sob linha de pesquisa Roupas Memória, onde apenas cinco serão escolhidos para a confecção pelos membros da banca do Centro de Ensino Superior de Juiz de Fora. O desenvolvimento consiste na ligação da mídia e suas relações em ambos temas. Além disto, a marca Naue está presente, já que ela é voltada para um público feminino midiático e uma das escolhas como tema para o projeto é sobre a personagem e cantora Anitta. O conteúdo sobre o estilo musical do funk entra para a complementação do trabalho, já que a artista começou sua carreira com o ritmo.

Para a construção da coleção, elementos dos temas foram absorvidos e materializados em vestidos e acessórios, os quais são simbolizados através de cores, elementos estéticos dos clipes escolhidos, modelagens, silhuetas, tecidos, custos, tendências Primavera-Verão 2018/2019, entre outros elementos de estilos.

REFERÊNCIAS

AMIGOS ENTREGAM ANITTA: TEM MEDO DE AVIÃO E É GULOSA. Domingão do Faustão. **Globo Play**. 20 abr. 2014. (5 min). Disponível em: <<https://globoplay.globo.com/v/3293879/programa/>>. Acesso em: 5 mar. 2018.

ANITTA - BABY ONE MORE TIME / MENINA MÁ @ CHÁ DA ALICE 5 ANOS (VÍDEO OFICIAL) - PHEENO TV. SitePheenoTV. **Youtube**. 19 ago. 2014. (3min52s). Disponível em: <<https://www.youtube.com/watch?v=jJlMnSGTOQ8&list=RDC3dHLpljyc8&index=2>>. Acesso em: 27 fev. 2018.

ANITTA CANTA O NOVO HIT DO MOMENTO 'BLÁ, BLÁ, BLÁ'. Domingão do Faustão. **Globo Play**. 20 abr. 2014. (3min). Disponível em: <<https://globoplay.globo.com/v/3293840/>>. Acesso em: 5 mar. 2018.

ANITTA CONTA QUANTOS DIAS JÁ FICOU SEM TOMAR BANHO | PROGRAMA DA SABRINA. Tiro da Anitta. **Youtube**. 24 fev. 2018. (31s). Disponível em: <<https://www.youtube.com/watch?v=jTDmAeVpbUE>>. Acesso em: 14 mai. 2018.

ANITTA FALA SOBRE PLÁSTICAS E PROCEDIMENTOS ESTÉTICOS. Amor & Sexo. **Globo Play**. 9 mar. 2017. (3min). Disponível em: <<https://globoplay.globo.com/v/5713113/>> Acesso em: 13 mai. 2018.

ANITTA – MENINA MÁ (VIDEOCLÍPE OFICIAL). Mais up produtora. **Youtube**. 9 mar. 2012. (4 min26s). Disponível em: <<https://www.youtube.com/watch?v=2IsE4U636yQ>>. Acesso em: 31 fev. 2018.

ANITTA NO PROGRAMA "DE FRENTE COM GABI" (COMPLETO) 28.07.13. Eduardo Damous. **Youtube**. 31 jul. 2013. (12min36s-13min12s). Disponível em: <<https://www.youtube.com/watch?v=DVP7mtVljk0&t=772s>>. Acesso em: 28 fev. 2018.

ANITTA NO VILLA MIX - EU PREFIRO FICAR SOZINHA DO QUE SER SUBORDINADA. Baixada Anitters. **Youtube**. 14 nov. 2016. (1 min51s). Disponível em: <<https://www.youtube.com/watch?v=9FbfilG8wzA>> Acesso em: 26 fev. 2018.

ANITTA PRETIN AO VIVO DANÇA SENSUAL. Tvnoisfama. **Youtube**. 4 mai. 2014. (2min41s). Disponível em: <https://www.youtube.com/watch?v=w_UXO8Xs-ng>. Acesso em: 01 mar. 2018.

ANITTA SHOW DAS PODEROSINHAS AO VIVO SHOW COMPLETO. Fagner Harry. **Youtube**. 9 fev. 2016. (1h08min51s). Disponível em: <<https://www.youtube.com/watch?v=-n7nBnLogaE&t=3s>>. Acesso em: 27 fev 2018.

BESCHIZZA, Christian Barcelos Carvalho Lima. **Uma introdução ao funk Carioca: trajetória inicial e um guia bibliográfico para futuras pesquisas**. 2014.

21 f. Graduação em música. Disponível em: <file:///C:/Users/ADM/Downloads/24941-123776-1-PB%20(2).pdf >. Acesso em: 17 mar. 2018.

CABELEREIRO E IRMÃO TAMBÉM ENTREGAM ANITTA. Domingão do Faustão. **Globo Play**. 20 abr. 2014. (5min). Disponível em: <https://globoplay.globo.com/v/3293876/programa/ >. Acesso em: 5 mar. 2018.

CIAMPA, Antonio da Costa. Identidade. In: W. Codo & S. T. M Lane (Orgs.). **Psicologia social: o homem em movimento** (pp. 58-75), São Paulo: Brasiliense, 1984.

COSTA, Tatiana. **O Show das poderosas: Anitta e a performance do sucesso feminino**. Rio de Janeiro: Anais do Congresso dos estudantes de Pós-graduação em Comunicação VI, 2013. Disponível em: <http://www.coneco.uff.br/sites/default/files/institucional/o_show_das_poderosas_anitta_e_a_performance_do_sucesso_feminino.pdf>. Acesso em: 04 fev 2018.

CRUZ, Tico Santo. Funkeiro é vagabundo?. **O Globo**, São Paulo, 08 fev. 2008. Disponível em: <https://oglobo.globo.com/in/funkeiro-vagabundo-3976357>. Acesso em: 21 mar. 2018.

LIMA, Juliana Domingos de. Um projeto de lei quer criminalizar o funk. De onde vem essa vontade. **Nexo**, 2017. Disponível em: <https://www.nexojornal.com.br/expresso/2017/06/03/Um-projeto-de-lei-quer-criminalizar-o-funk.-De-onde-vem-essa-vontade>. Acesso: 18 mar. 2018.

MÃE NÃO ERRA! DONA MIRIAM DIZ QUE ANITTA É CABEÇA DURA. Domingão do Faustão. **Globo Play**. 20 abr. 2014. (2min). Disponível em: <https://globoplay.globo.com/v/3293878/programa/ >. Acesso em: 5 mar. 2018

MAGALHÃES, Ana Clara Belmiro Werneck. **Comunicação e cultura de periferia: o samba e o funk na mídia**. 2007. 65 f. Monografia de graduação em Comunicação Social - Escola de Comunicação da Universidade Federal do Rio de Janeiro, Rio de Janeiro. Disponível em: <http://pantheon.ufrj.br/bitstream/11422/1662/1/AMagalh%C3%A3es.pdf>. Acesso em: 13 mar. 2018.

MARKETING OCULTO NO CLIPE PARADINHA DE ANITTA!. Superlive com Bruno Ávila. **Youtube**. 7 jun. 2017. (11min38s). Disponível em: <https://www.youtube.com/watch?v=-PxBqWwNom8&t=12s> Acesso em: 27 fev 2018.

MATOS, Ricardo Valadão Siqueira. **Imagens do funk no cinema Nacional: estereótipos e linhas de fuga nas representações cinematográficas do baile funk**. 2008. 132 f. Dissertação (Mestrado em Comunicação Social)- Pontifícia Universidade Católica do Rio de Janeiro, Rio de Janeiro, 2008. Disponível em: <https://www.maxwell.vrac.puc-rio.br/acessoConteudo.php?nrseqoco=47102 >. Acesso em: 16 mar. 2018.

MEIGA E ABUSADA (CLÍPE OFICIAL) – ANITTA. Anitta. **Youtube**. 18 dez. 2012. (3min50s). Disponível em: <<https://www.youtube.com/watch?v=IBI4O2exar4>>. Acesso em: 30 fev. 2018.

PALLOTINI, Renata. **Dramaturgia: construção do personagem**. São Paulo: Editora Ática, 1989.

PIMENTEL, Márcia Cristina. **A construção da celebridade midiática**. Rio de Janeiro: Revista Contemporânea, n 4, 2005. Disponível em: <http://www.contemporanea.uerj.br/pdf/ed_04/contemporanea_n04_completa.pdf>. Acesso em: 03 de fev 2018.

RAIMUNDI, Ana Carolina. Criminosos ostentam fuzis em baile funk no Rio de Janeiro. **Jornal hoje**, Rio de Janeiro, nov. 2017. Disponível em: <http://g1.globo.com/jornal-hoje/noticia/2017/11/criminosos-dancam-com-fuzis-nas-maos-em-baile-funk-no-rio-de-janeiro.html>. Acesso em: 19 mar. 2018.

SALLES, Ecio de. O bom e o feio do funk proibidão, sociabilidade e a produção do comum. **Revista z cultural**, Rio de Janeiro. Disponível em: <<http://revistazcultural.pacc.ufrj.br/o-bom-e-o-feio-funk-proibidao-sociabilidade-e-a-producao-do-comum-de-ecio-p-de-salles/>>. Acesso em: 20 mar. 2018.

SHOW DAS PODEROSAS (CLÍPE OFICIAL) – ANITTA. Warner Music Brasil. **Youtube**. 19 abr. 2013. (2min54s). Disponível em: <<https://www.youtube.com/watch?v=FGViL3CYRwg>>. Acesso em: 30 fev. 2018.

SILVA, Raphael Ribeiro da. Pre-pa-ra que agora é hora: estratégias de visibilidade em três performances pop de Anitta. **Revista Anagrama: Revista Científica Interdisciplinar da Graduação**, São Paulo, v.1, p. 1-20, jan-jun. 2017. Disponível em: < file:///C:/Users/ADM/Downloads/135297-264962-1-PB%20(10).pdf >. Acesso em: 12 mai. 2018.

UNIVERSO DOS LIVROS. Anitta – o livro das poderosas. São Paulo, 2017.